

Aktiv und Sport

Aktivrollstühle, Sportrollstühle und Rollstuhlzubehör



Quality for life



Inhaltsverzeichnis

1 | Aktivrollstühle

Faltrahmen

Avantgarde DS.....	6
Avantgarde DV.....	10
Avantgarde XXL 2.....	14
Motus CV.....	18
Motus CS.....	22
Zenit.....	26
Zenit CLT.....	30

Starrrahmen

Invader.....	34
Invader Wave.....	38
Ventus.....	42
Zenit R.....	46
Zenit R CLT.....	50

2 | Sportrollstühle

Invader Basketball.....	56
Sportrollstuhl Pointer.....	60
Sportrollstuhl Multisport.....	64
Invader Rugby (Angreifer / Verteidiger).....	68

3 | Sitze und Sitzsysteme, Rückensysteme

Sitzkissen.....	74
Feste Sitz- und Rückensysteme.....	84

4 | Rollstuhlzubehör

Rutschbretter.....	90
Zubehör.....	91
Wheelblades.....	92
Speichenschützer.....	94
Kopfstützen und Montagesets.....	95
Bruststützen und Zubehör.....	100
Armpositionierungen.....	102
Fuß- und Beinpositionierungen.....	106

5 | Sonderbau

Vielfältige individuelle Lösungen.....	110
Avantgarde mit Frontantrieb.....	111

6 | Rahmenfarben.....

114





Aktivrollstühle

1

„Grenzen gibt es nur im Kopf“

Andreas Kapfinger ist viel unterwegs. Als Rennfahrer reist er zu Wettbewerben in der ganzen Welt. Und weil er sich auch sonst durch nichts aufhalten lässt, braucht er einen Rollstuhl, auf den er sich „absolut verlassen“ kann: „Er muss bequem und sicher sein. Wenn er dann auch noch sehr stabil und wendig ist, komme ich überall super zurecht.“

Andreas Kapfinger fährt deshalb den Aktivrollstuhl Invader von Ottobock (Seite 30). Mit dem kann ihn nichts aufhalten. „Grenzen kenne ich nicht. Die gibt es nur im Kopf.“

Jeder Fahrer von Aktivrollstühlen hat seine eigenen Passionen, Träume, Bedürfnisse. Und Ottobock hat für alle den passenden Aktivrollstuhl. Der variable Motus ist vor allem für Einsteiger geeignet. Für diejenigen, die ihrem Rollstuhl viel zumuten, haben wir den robusten Ventus entwickelt. Menschen mit abwechslungsreichem Alltag fahren gerne den vielseitigen Zenit oder Zenit CLT mit einem patentierten Faltmechanismus. Individualisten entscheiden sich für den Zenit R mit starrer Achse und fest verschweißten Komponenten für einen leichten, stabilen Rollstuhl oder einen Zenit R CLT für noch mehr Fahrspaß. Anspruchsvolle Fahrer lassen sich einen Invader maßanfertigen. Und wer etwas mehr Schwung in seinem Leben möchte, kommt mit einem Modell der Avantgarde 4 Reihe auf seine Kosten.

Jedes Modell ist komfortabel, sicher und in modernem Design. Für mehr Aktivität, Freiheit und Lebensqualität.

Avantgarde DS

Voll konfigurierbarer Aktivfaltrollstuhl – dynamisch sportlich



Art.-Nr. 480F160=0_C
 HMV-Nr. 18.50.03.0225

Wenn ein langjährig bewährtes und beliebtes Produkt in die 4. Generation geführt wird, gibt es einiges zu erzählen, so zum Beispiel, dass wir den Avantgarde deutlich leichter gemacht haben. Ohne Verzicht auf Bewährtes wurden die Optionen gewichtsoptimiert und die Modelle weiterentwickelt.

Der Avantgarde DS zeichnet sich neben seiner Leichtigkeit durch ein extrem geringes Faltmaß aus. Gleichzeitig bietet er aktiven Rollstuhlfahrer eine hohe Vielzahl an Optionen. Mit seiner kompakten Bauweise und der integrierten Beinstütze hat der Avantgarde DS das geringste Eigengewicht der Avantgarde Baureihe.

Hauptmerkmale

- Hohe Anzahl Antriebsradpositionen
- Geschlossener Vorderrahmen mit integrierter Fußraste
- Aluminiumrohrrahmen mit Einzel- und Doppelkreuzstrebe bestellbar
- Hohe Wendigkeit durch kompakte Abmessungen
- Geringes Faltmaß



- Als neue Option ist der Avantgarde mit der CLT-Kreuzstrebe (- 300 g), einer einfachen Kreuzstrebe bestellbar (Zuladung bis 100 kg). Ebenso ist jedoch nach wie vor eine doppelte Kreuzstrebe verfügbar (Zuladung bis 140 kg).



- Zusätzlich zur Out-Front-Scherenbremse ist auch eine Kniehebelbremse mit der Option einer Bremshebelverlängerung bestellbar.



- Die neuen kurzen Schiebegriffe sind gewichtsoptimiert. Ebenso sind aber auch abklappbare Schiebegriffe bestellbar.

Grundmodell

- Rückenbespannung anpassbar
- Rückenrohre höheneinstellbar
- Aluminiumrohrrahmen
- Zentrale Doppelkreuzstrebe
- Rahmenkröpfung wählbar
- Seitenteile aus Aluminium
- Kniehebelbremse
- Hohlkammerfelgen mit Steckachsen
- Aluminiumbeinstütze, durchgehend
- Antriebsradposition einstellbar
- Wadenband

Optionen

- Fest verschweißte Antriebsradposition und auf Maß gebogene Rückenrohre
- Ultraleichtfelgen mit Steckachsen
- Einfache Kreuzstrebe – CLT-Version (-300 g)
- Verschiedene Rückenbespannungen
- Verschiedene Schiebegriffe
- Verschiedene Seitenteile
- Verschiedene Antriebsradfelgen
- Verschiedene Greifreifen
- Radstandsverlängerung inkl. Bremsadapter
- Scherenbremse OutFront
- Shock Absorber
- Verschiedene Lenkräder / Lenkradgabeln
- Kippschutz
- Ankipphilfe

Weitere Optionen entnehmen Sie bitte dem Bestellblatt.

Technische Daten

Sitzbreite	320–520 mm
Sitztiefe	360–540 mm
Sitzhöhe vorn	380–540 mm
Sitzhöhe hinten	360–510 mm
Rückenhöhe	250–550 mm
Unterschenkellänge	160–510 mm
Gesamtlänge	720–1080 mm
Gesamtbreite	490–725 mm
Gesamthöhe	608–1150 mm
Faltmaß ab	270 mm
Max. Zuladung	100 / 140 kg
Gewicht ab ca.	8,7 kg
Vorderrahmenwinkel	70° / 80°

Optionen



- Der in Stufen einstellbare Vorderradadapter garantiert die exakte Einstellung der Vorderräder und ermöglicht somit einen optimalen Geradeauslauf des Rollstuhles.



- Der Avantgarde zeichnet sich mit 270 mm durch ein sehr geringes Faltmaß aus.



- Der Antriebsradadapter mit doppelter Verschraubung am oberen und unteren Rahmenrohr sorgt für sehr hohe Stabilität. Er ermöglicht 84 verschiedene Antriebsradpositionen.



- Die in die Rückenbespannung integrierte Rückentasche ist vom Anwender gut erreichbar und ist mit einem Magnetverschluss versehen.



- Optional kann die gewichtsoptimierte, ultraleichte Sitz- und Rückenbespannung gewählt werden.



- Teleskopierbare Schiebegriffe stellen sicher, dass die Begleitperson die Griffe mit wenigen Handgriffen in eine ergonomische Schiebehöhe bringen kann.

Avantgarde DV

Voll konfigurierbarer Aktivfaltrollstuhl – dynamisch variabel



Made in Germany

Art.-Nr. 480F160=0_C
 HMV-Nr. 18.50.03.0226

Der Avantgarde DV besticht durch seine Leichtigkeit. Gleichzeitig bedeutet diese keinen Verzicht auf bewährte Vorteile. Anwender schätzen beim Avantgarde DV die höhenverstellbare Armauflage aber auch die Möglichkeit nah an Objekte heranzufahren. Zu diesem Zweck lassen sich die Beinstützen nach außen und innen wegklappen. Mit der Abnahme der Beinstützen wird das Trippeln ermöglicht.

Hauptmerkmale

- Hohe Anzahl Antriebsradpositionen
- Nach innen und außen schwenkbare, abnehmbare Fußrastenhalter
- Variabilität durch eine Vielzahl an Optionen
- Minimierte Verwindungskräfte im Rahmen
- Schwenksegment über Hebel leicht auslösbar für Tetraplegiker



- Der Antriebsradadapter mit doppelter Verschraubung am oberen und unteren Rahmenrohr sorgt für sehr hohe Stabilität.



- Die in die Rückenbespannung integrierte Rückentasche ist vom Anwender gut erreichbar und ist mit einem Magnetverschluss versehen.



- Die neuen kurzen Schiebegriffe sind gewichtsoptimiert. Ebenso sind aber auch abklappbare Schiebegriffe bestellbar.

▶ Aktivrollstühle | Faltrahmen

Grundmodell

- Rückenbespannung anpassbar
- Rückenrohre höheneinstellbar
- Aluminiumrohrrahmen
- Zentrale Doppelkreuzstrebe
- Rahmenkröpfung wählbar
- Seitenteile aus Aluminium
- Kniehebelbremse mit Abklappfunktion
- Ultraleichtfelgen mit Steckachsen
- Aluminiumbeinstütze, geteilt, wegschwenkbar und abnehmbar
- Antriebsradposition einstellbar
- Wadenband

Optionen

- Fest verschweißte Antriebsradposition und auf Maß gebogene Rückenrohre
- Einfache Kreuzstrebe – CLT-Version (-300 g)
- Seitenteile aus Carbon
- Verschiedene Rückenbespannungen
- Verschiedene Schiebegriffe
- Verschiedene Seitenteile
- Verschiedene Antriebsradfelgen
- Verschiedene Greifreifen
- Radstandsverlängerung inkl. Bremsadapter
- Scherenbremse
- Shock Absorber
- Verschiedene Lenkräder / Lenkradgabeln
- Kippschutz
- Ankipphilfe

Weitere Optionen entnehmen Sie bitte dem Bestellblatt.



- Der in Stufen einstellbare Vorderradadapter garantiert die exakte Einstellung der Vorderräder und ermöglicht somit einen optimalen Geradeauslauf des Rollstuhles.

Technische Daten

Sitzbreite	320–520 mm
Sitztiefe	360–540 mm
Sitzhöhe vorn	380–540 mm
Sitzhöhe hinten	360–510 mm
Rückenhöhe	250–550 mm
Unterschenkellänge	160–510 mm
Gesamtlänge	740–1100 mm
Gesamtbreite	490–725 mm
Gesamthöhe	608–1150 mm
Faltmaß ab	270 mm
Max. Zuladung	100/140 kg
Gewicht ab ca.	9 kg
Vorderrahmenwinkel	75°

Optionen



- Der Avantgarde zeichnet sich durch ein sehr geringes Faltmaß aus. Mit geraden Beinstützen kann das Faltmaß nochmalig erheblich verringert werden.



- Die hochschwenkbare Beinstütze unterstützt wirksam die Lagerung des Beines, bis zur horizontalen Position. Dabei verfügt sie über automatischen Längenausgleich, sodass kein Druck auf die Ferse entsteht.



- Die geteilte, winkelverstellbare Fußraste kommt serienmäßig mit Fußbrettern aus Aluminium. Die Beinstütze ist über einen Hebel auslösbar sowie nach innen und außen schwenkbar.



- Teleskopierbare Schiebegriffe stellen sicher, dass die Begleitperson die Griffe mit wenigen Handgriffen in eine ergonomische Schiebehöhe bringen kann.

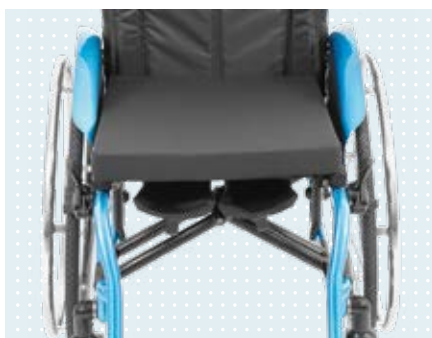

- Zwei Taschen unter der Sitzbespannung bieten Platz um Persönliches zu verstauen und vor dem Zugriff Dritter zu schützen.



- Das Desk-Seitenteil verfügt über zahlreiche Funktionen zur Lagerung der Unterarme und zum Transfer. Die Armauflage ist vielfach verstellbar, das Seitenteil kann nach hinten geschwenkt, hinter den Rücken gedreht und abgenommen werden.



- Der Kippschutz ist federgelagert und vielfach verstellbar. Damit ist eine einfachste Bedienung sichergestellt, und die Kippsicherheit des Rollstuhl ist selbst bei extremen Einstellungen gewährleistet.



- Die Kniehebelbremse wurde nochmalig optimiert und bietet optimale Bremsunterstützung. Eine zusätzlich erhältliche Bremshebelverlängerung ermöglicht auch Personen mit eingeschränkter Handfunktion die Bedienung – inklusive Abklappen des Bedienhebels.

Avantgarde XXL 2

Stark und stabil



Made in Germany

Art.-Nr. 480F45=50000_K

HMV-Nr. 18.50.03.0146

Außerordentliche Stabilität kombiniert mit einfacher Bedienbarkeit und zeitlosem Design sind die Stärken des Avantgarde XXL 2, der für die Ansprüche von großen und kräftigen Menschen entwickelt wurde. Der robuste Grundaufbau sorgt für hohe Verlässlichkeit in jeder Situation. Die verbauten hochwertigen Materialien halten das Eigengewicht dabei so gering wie möglich.

Hauptmerkmale

- Nutzergewicht bis 180 kg
- Verstärkter Aluminiumrohrrahmen
- Verstärkte Hohlkammerfelgen
- Geteilte, winkelverstellbare Fußraste mit Aluminiumfußplatten



- Die Rückenbespannung wird stets mit verstellbaren Klettbindern ausgeführt, um eine optimale Anpassbarkeit der Sitzposition zu ermöglichen.



- Die bewährte, stabile Kniehebelbremse erfordert geringe Bedienkräfte und sichert den Rollstuhl zuverlässig gegen unbeabsichtigtes Wegrollen.



- Die gekrüpfen Schwenksegmente stellen die gute Erreichbarkeit der Auslösehebel sicher und realisieren zugleich eine leichte Beinführung.

▶ Aktivrollstühle | Faltrahmen

Grundmodell

- Aluminiumrohrrahmen mit Doppelkreuzstrebe
- Rückenbespannung anpassbar
- Rückenrohre höheneinstellbar
- Rahmenkröpfung wählbar
- Sitzbespannung mit extra starker Einlage
- Verstärkte Hohlkammerfelgen mit Steckachsen
- Kniehebelbremse mit Druckfunktion
- Schwenkbare Beinstützenhalter
- Aluminiumfußplatte, durchgehend
- Wadenband

Optionen

- Verschiedene Schiebegriffe
- Verschiedene Seitenteile
- Sitzgurt
- Therapietisch
- Verschiedene Bremsen / Bremshebelverlängerungen
- Begleitpersonenbremse (Trommelbremse)
- Steckachsen
- Verschiedene Greifreifen
- Verschiedene Speichenschutze
- Stockhalter mit Ankipphilfe
- Kippschutz
- Verschiedene Beinstützen

Weitere Optionen entnehmen Sie bitte dem Bestellblatt.



▶ Avantgarde XXL 2

Technische Daten

Sitzbreite	460–620 mm
Sitzhöhe vorn	460–530 mm
Sitzhöhe hinten	410–530 mm
Sitztiefe	400–560 mm
Gesamtlänge	790–1140 mm
Gesamtbreite	695–850 mm
Gesamthöhe	700–1035 mm
Faltmaß ab	320 mm
Rückenhöhe	250–500 mm
Unterschenkellänge	320–510 mm
Transportgewichte	
Rahmen ca.	11,3 kg
Antriebsrad ab	2,15 kg
Fußrasten ca.	1,2 kg
Gewicht ca.	17 kg
Max. Zuladung	180 kg

Optionen



- Der Rückenstabilisator empfiehlt sich besonders bei großen Sitzbreiten. Zum Falten kann er auf einer Seite gelöst und abgeschwenkt werden.



- Die Trommelbremse für Begleitpersonen ermöglicht es der betreuenden Person, den Rollstuhl bei Bedarf gegen Wegrollen zu sichern oder bei Bergabfahrten zu bremsen.



- Die Seitenteile mit asymmetrischer Armauflage kommen zum Einsatz, wenn nur punktuelle Unterstützung der Unterarme gewünscht ist.



- Die Transitrollen ermöglichen bei abgenommenen Antriebsrädern das Passieren enger Durchgänge wie z.B. Lift- oder Badezimmer-türen.



- Der Kippschutz ist feder gelagert und sehr stabil ausgeführt. Er sichert den Rollstuhl zuverlässig gegen das Umkippen nach hinten und kann komfortabel per Fußbedienung geschwenkt werden.



- Die geteilten Aluminiumfußplatten werden bei Gebrauch zentral verriegelt, um die Stabilität des Vorderrahmens noch zu erhöhen.



- Der Werkzeugsatz ermöglicht es, kleinere Einstell- und Wartungsarbeiten bei Bedarf direkt vor Ort durchzuführen.

Motus CV

Zuverlässig



Made in Germany

Art.-Nr. 480F61=00000_K

HMV-Nr. 18.50.03.0165

Für Fahrer mit abwechslungsreichem Alltag weiß der Motus CV mit ausgereifter Technik und akzentuiertem Design zu überzeugen. Stabil und zuverlässig meistert er die Anforderungen im aktiven Alltag, wobei er sich durch praktisches Handling auszeichnet. Die vielfältigen Einstellmöglichkeiten gewährleisten die stetige Anpassung dieses Allrounders an die neuen Anforderungen.

Hauptmerkmale

- Faltbarer Adaptivrollstuhl mit modularem Aufbau
- Fußrastenhalter sind schwenk- und abnehmbar
- Winkel der Fußplatten einstellbar
- Antriebsräder mit Steckachsen
- Antriebsradadapter in 48 Positionen einstellbar
- Crashtest – Nutzung als Sitz im BTW erlaubt



- Schwenkbare Fußrastenhalter lassen sich jederzeit nach außen oder innen drehen und bei Bedarf ganz entfernen. Ein stehender Transfer oder dichtes Heranfahren an Möbel werden so problemlos möglich.



- Antriebsradadapter mit Spurkorrektur ermöglicht feine Justierung von Sitzwinkel und Schwerpunkt, sodass je nach Wunsch kippfreudig oder absolut stabil gefahren werden kann. Die Spurkorrektur garantiert leichtes Laufverhalten mit Radsturz.



- Höheneinstellbare Rückenrohre bieten hohe Gesamtstabilität und ermöglichen die nachträgliche Veränderung der Rückenhöhe.

▶ Aktivrollstühle | Faltrahmen

Grundmodell

- Aluminiumrohrrahmen mit Dreifachkreuzstrebe
- Rückenrohre höheneinstellbar
- Rückenbespannung anpassbar
- Kleiderschutzseitenteile
- Kniehebelbremse als Druck- oder Zugbremse ausgelegt
- Antriebsräder mit 1"-Bereifung
- Hohlkammerfelgen mit Steckachsen
- Fußplatte geteilt, winkelverstellbar
- Schwenkbare Fußrastenhalter

Optionen

- Rücken, winkelverstellbar 30°
- Verschiedene Schiebegriffe
- Therapietisch
- Verschiedene Seitenteile
- Sitzgurt mit Metallschloss
- Kniehebelbremse für Einhandbedienun
- Out-Front-Scherenbremse
- Bremshebelverlängerung
- Verschiedene Speichenschutze
- Sitzhöhenadapter
- Transittrollen
- Ankipphilfe
- Kippschutz
- Stockhalter
- Verschiedene Fußstützen

Weitere Optionen entnehmen Sie bitte dem Bestellblatt.



- Kleiderschutzseitenteile aus Aluminium sorgen für stabilen Seitenhalt im Rollstuhl und halten Spritzer und Schmutz der Straße von der Bekleidung fern. Zusätzlich schützt die Neopren-Einlage vor Kälte.

Technische Daten

Sitzbreite	355–555 mm
Sitzhöhe vorn	420–520 mm
Sitzhöhe hinten	360–520 mm
Sitztiefe	360–540 mm
Gesamtlänge	805–1110 mm
Gesamtbreite	
+ Antriebsräder mit Kniehebelbremse	520–720 mm
+ Antriebsräder mit Trommelbremse	555–755 mm
Gesamthöhe	730–1000 mm
Faltmaß	320–355 mm
Rückenhöhe	300–500 mm
Unterschenkelänge	340–520 mm
Transportgewichte	
Rahmen ca.	8,9 kg
Antriebsrad ab	1,9 kg
Fußrasten ca.	0,8 kg
Gewicht ca.	13 kg
Max. Zuladung	125/140 kg

Optionen



- Die Rückenwinkelverstellung funktioniert werkzeuglos und ermöglicht vier verschiedene Rückenwinkel bis maximal 30°.



- Der Therapietisch erleichtert das Essen, Arbeiten und Durchführen von Übungen im Rollstuhl. Die Stoßkante verhindert zusätzlich das Herunterfallen von Gegenständen.



- Der Sitzgurt mit Metallschloss sichert den Rollstuhlfahrer in der sitzenden Position.



- Der Stockhalter ermöglicht das Mitführen von Unterarmgehstützen am Rollstuhl.



- Der Sitzhöhenadapter kommt immer dann zum Einsatz, wenn eine besonders niedrige oder hohe vordere Sitzhöhe benötigt wird – zum Beispiel bei der Versorgung groß gewachsener Menschen.



- Der Kippschutz ist federnd gelagert und wird mit einem kurzen Druck der Fußspitze betätigt.



- Die Bremshebelverlängerung sorgt für einfachste Bedienung der Kniehebelbremse und ermöglicht auch Personen mit eingeschränkter Handfunktion die Bedienung – inklusive Abklappen des Bedienhebels.

Motus CS

Vielseitig



Made in Germany

Art.-Nr. 480F61=00000_K

HMV-Nr. 18.50.03.0187

Fahrer, die den vielseitigen Rollstuhl auch in engeren Räumen benötigen, werden dieses Modell der Motus-Baureihe wählen. Der CS ist mit seiner kompakten Bauweise besonders wendig. Der Vorderrahmen ist geschlossen und die durchgehende Fußplatte aus Aluminium gefertigt. Der Gesamtaufbau sorgt für eine sehr hohe Stabilität des Rollstuhls bei geringem Gewicht. Zahlreiche Optionen und Einstellmöglichkeiten machen den Motus CS zum vielseitigen Alleskönner.

Hauptmerkmale

- Konfigurierbarer Adaptiv-Faltrollstuhl
- Geschlossener Vorderrahmen
- Integrierte Fußrastenhalter
- Antriebsräder mit Hohlkammerfelgen und Steckachsen
- Crashtest – Nutzung als Sitz im BTW erlaubt
- Antriebsradadapter in 48 Positionen einstellbar



- Der feste Vorderrahmen kann in zwei verschiedenen Ausführungen geliefert werden, je nach gewünschtem Kniewinkel.



- Der Lenkkopf lässt sich in verschiedenen Längspositionen montieren, je nach gewünschter Drehfreudigkeit oder Kippsicherheit des Rollstuhls.



- Die Kniehebelbremse, wahlweise mit Zug- oder Druckfunktion, ermöglicht einfaches Feststellen der Antriebsräder.

▶ Aktivrollstühle | Faltrahmen

Grundmodell

- Aluminiumrohrrahmen mit Dreifachkreuzstrebe
- Rückenbespannung anpassbar
- Rückenrohre höheneinstellbar
- Kleiderschutzseitenteile
- Kniehebelbremse als Druck- oder Zugbremse ausgelegt
- Antriebsräder mit 1“-Bereifung
- Hohlkammerfelgen mit Steckachsen
- Fußplatte durchgehend, winkeleinstellbar
- Schwenkbare Beinstützenhalter

Optionen

- Rücken, winkelvestellbar 30°
- Verschiedene Schiebegriffe
- Therapietisch
- Verschiedene Seitenteile
- Sitzgurt mit Metallschloss
- Kniehebelbremse für Einhandbedienung
- Out-Front-Scherenbremse
- Bremshebelverlängerung
- Verschiedene Speichenschutze
- Sitzhöhenadapter
- Transitrollen
- Ankipphilfe
- Kippschutz
- Stockhalter
- Verschiedene Beinstützen

Weitere Optionen entnehmen Sie bitte dem Bestellblatt.

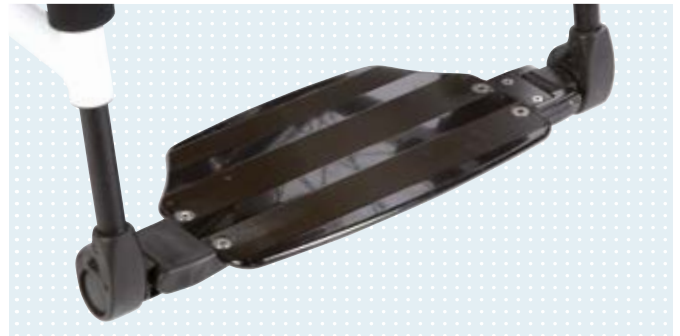

- Die durchgehende Fußraste ist sehr stabil und hält auch hoher Beanspruchung stand. Sie lässt sich zum Transfer oder zur Verladung hochklappen und kann auch im Winkel eingestellt werden.

Technische Daten

Sitzbreite	355–555 mm
Sitzhöhe vorn	420–520 mm
Sitzhöhe hinten	360–520 mm
Sitztiefe	360–540 mm
Gesamtlänge	805–1110 mm
Gesamtbreite	520–755 mm
Gesamthöhe	730–1000 mm
Faltmaß	320–355 mm
Rückenhöhe	300–500 mm
Unterschenkellänge	340–520 mm
Vorderrahmenwinkel	70° / 80°
Transportgewichte	
Rahmen ca.	7,9 kg
Antriebsrad ab	1,9 kg
Gewicht ca.	12 kg
Max. Zuladung	125/140 kg

Optionen



- Das Desk-Seitenteil mit höhenverstellbarer Armauflage bietet alle Funktionen zur Armpositionierung und zum einfachen Transfer. Es schwenkt nach hinten und ist abnehmbar.



- Bremshebelverlängerungen sind immer dann sinnvoll, wenn nur geringe Kräfte zum Auslösen der Kniehebelbremsen zur Verfügung stehen.

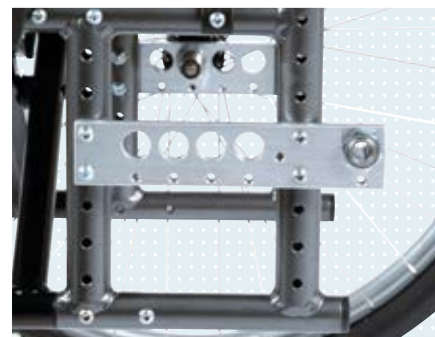

- Die Radstandsverlängerung sorgt für maximale Kippsicherheit am Rollstuhl, indem sie die Antriebsradposition hinter den Rahmen verlegt.



- Der Kippschutz sorgt für Sicherheit bei aktiven Einstellungen. Die Bedienung per Fuß ist einfach und komfortabel, der federgelagerte Kippschutz schwenkt ein und aus.



- Der Stockhalter ermöglicht das Mitführen von zwei Gehstützen am Rollstuhl. Diese werden hinter den Rückenrohren platziert.

Zenit

Aktivfaltrollstuhl mit Starrrahmen-Optik



Made in Germany

Art.-Nr. 480F160=1_C
 HMV-Nr. 18.50.03.0230

Der Zenit ist ein Faltrollstuhl mit der Optik und dem Fahrverhalten eines Starrrahmenrollstuhl. Dank des patentierten Easy-Go Faltsystems ist das Auseinanderfallen des Zenit mit einem sehr geringen Krafteinsatz möglich. Zusammen mit dem abklappbaren Rücken stellt der Faltmechanismus eine unschlagbare Kombination dar, um ein optimales Packmaß zu erhalten. Der Zenit besticht mit seiner Leichtigkeit ohne dabei auf Stabilität zu verzichten und bietet den Anwendern eine Vielzahl an Optionen. All dies kombiniert der Zenit mit einem minimalistischem Design und dem verfügbaren Materialmix. Denn er ist in allen Ottobock Farben in Aluminium oder auch als Carbon-Variante bestellbar.

Hauptmerkmale

- Easy-Go Faltsystem
- Geschlossener Vorderrahmen mit integrierter Fußraste
- Open-Frame-Bauweise mit Faltfunktion
- Kompakte Abmessungen



- Der Zenit ist über den Antriebsradadapter in der Sitzhöhe und im Schwerpunkt einstellbar. Er ist so konzipiert, dass durch Drehung des Adapters der Schwerpunkt um 1,2 cm aktiver bzw. passiver eingestellt werden kann. Dieses kommt sowohl erfahrenen Anwendern zugute, die bereits mit der Einstellung ihres Körperschwerpunkts vertraut sind, als auch Erstanwendern. Zusätzlich kann der Adapter auf dem Rahmenrohr verschoben werden. In der CLT-Version ist der Antriebsradadapter fest verschweißt. Die leichteste Variante des Zenit wiegt damit nur 8,9 Kilogramm.



- Das Packmaß des Zenit ist durch den abklappbaren Rücken sehr klein.

▶ Aktivrollstühle | Faltrahmen

Grundmodell

- Rückenbespannung anpassbar
- Aluminiumrohrrahmen
- Faltbar
- Rahmenkröpfung wählbar
- Seitenteile: Aluminium oder Carbon
- Kniehebelbremse
- Hohlkammerfelge mit Steckachsen
- Mitfaltende Beinstütze
- Antriebsradposition einstellbar
- Wadenband

Optionen

- Fest verschweißte Antriebsradposition und auf Maß gebogene Rückenrohre
- Rahmenrohr aus Carbon
- Verschiedene Rückenbespannungen
- Verschiedene Schiebegriffe
- Verschiedene Seitenteile
- Verschiedene Antriebsradfelgen
- Verschiedene Greifreifen
- Scherenbremse
- Verschiedene Lenkräder / Lenkradgabeln
- Kippschutz
- Ankipphilfe

Weitere Optionen entnehmen Sie bitte dem Bestellblatt.



- Open-Frame-Faltrollstuhl mit optimalen Abmessungen für das Verladen.

Technische Daten

Sitzbreite	320–460 mm
Sitzhöhe vorn	380–540 mm
Sitzhöhe hinten	370–500 mm
Sitztiefe	360–500 mm
Gesamtlänge	720–1040 mm
Gesamtbreite	490–725 mm
Gesamthöhe	620–1000 mm
Rückenhöhe	250–500 mm
Unterschenkellänge	280–510 mm
Vorderrahmenwinkel	75° / 85°
Max. Zuladung	120 kg
Gewicht ab ca.	8,9 kg

Optionen



- Der Rücken des Zenit ist abklappbar und im Winkel einstellbar.



- Es sind sowohl abklappbare als auch kurze Schiebegriffe bestellbar.



- Optional kann die gewichtsoptimierte, ultraleichte Sitz- und Rückenbespannung gewählt werden.



- Eine Besonderheit des Zenits ist das automatisch mitfaltende Fußteil.



- Für den Zenit sind Seitenteile aus Carbon bestellbar.

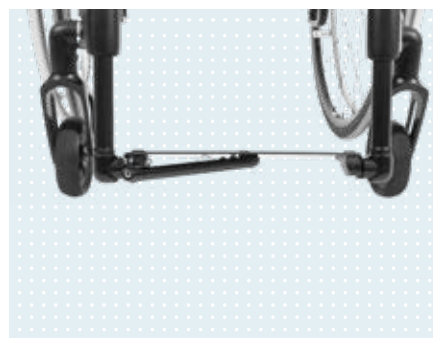

- Optional ist eine patentierte Fußstützenfixierung zur zusätzlichen Stabilität erhältlich.



- Die in die Rückenbespannung integrierte Rückentasche ist vom Anwender gut erreichbar und ist mit einem Magnetverschluss versehen.



- Der in Stufen einstellbare Vorderradadapter garantiert die exakte Einstellung der Vorderräder und ermöglicht somit einen optimalen Geradeauslauf des Rollstuhles.



- Der Zenit ist sowohl in edlem Carbon als auch in Aluminium bestellbar. Letztere Variante ist in allen Ottobock Farben und Eloxalfarben erhältlich.

Zenit CLT

Aktivfaltrollstuhl in Leichtbauweise



Made in Germany

Art.-Nr. 480F160=1_C
 HMV-Nr. 18.50.03.0230

Der Faltrahmenrollstuhl mit der Optik und dem Fahrverhalten eines Starrrahmenrollstuhls besticht durch seine Leichtigkeit und sein Styling. Schwerpunkt, Rücken und Vorderradanbindung des Open-Frame-Rollstuhls sind fest verschweißt.

Dank des innovativen Easy-Go-Faltsystems und der mitfaltenden Fußplatte lässt sich der Zenit CLT einfach transportieren. Der Zenit CLT ist als Aluminium-Variante in verschiedenen Rahmenfarben oder in Carbon verfügbar.

Hauptmerkmale

- Stylisher High-End-Faltrahmenrollstuhl
- Fest verschweißt aber dennoch faltbar
- Konfigurierbarer, maßgeschneiderter Rollstuhl
- Open-Frame Bauweise mit fest verschweißtem Schwerpunkt, Vorderradanbindung und Rücken
- Einfaches Zusammen- und Auseinanderfalten mit dem Easy-Go-Faltsystem und der mitfaltenden Fußplatte



- Fest verschweißter Rahmen verleiht Fahreigenschaften und Optik eines Starrrahmenrollstuhls.



- Möglichkeit zur Feinjustierung: Schwerpunkt um 12 mm aktiver oder passiver einstellbar.

▶ Aktivrollstühle | Faltrahmen

Grundmodell

- Easy-Go Faltsystem: Mit sehr geringem Krafteinsatz ist das Auseinanderfalten des Zenit möglich
- Rückenbespannung anpassbar
- Aluminiumrohrrahmen
- Faltbar
- Rahmenkröpfung wählbar
- Seitenteile: Aluminium oder Carbon
- Kniehebelbremse
- Hohlkammerfelge mit Steckachsen
- Antriebsradposition einstellbar
- Wadenband

Optionen

- Unterschenkellänge einstellbar oder fest verschweißt
- Verschiedene Farbpakete für die Antriebsradfelge und Lenkradgabel
- Unterschiedliche Rückenbespannungen, Sitzkissen, Schiebegriffe, Seitenteile, Antriebsradfelgen, Greifreifen und Lenkräder
- Scherenbremse
- Kippschutz
- Ankipphilfe
- Carbonseitenteile
- Fußplatte aus Carbon
- Style-Paket

Weitere Optionen entnehmen Sie bitte dem Bestellblatt.



- Der Zenit CLT kann mit einer flexibel einstellbaren oder einer fest verschweißten Unterschenkellänge bestellt werden.

Technische Daten

Sitzbreite	320–460 mm
Sitztiefe	360–500 mm
Sitzhöhe vorn	380–540 mm
Sitzhöhe hinten	370–500 mm
Gesamtlänge	720–1040 mm
Gesamtbreite	490–725 mm
Gesamthöhe	720–1000 mm
Faltmaß	250 mm
Rückenhöhe	250–500 mm
Unterschenkellänge	280–510 mm
Vorderrahmenwinkel	75° / 85°
Max. Zuladung	100 kg
Gewicht ab ca.	8,9 kg

Style-Paket

Das zusätzliche Style-Paket beinhaltet farbige Antriebsradfelgen und Vorderradadapter in den Farben Sparkle light orange, Marine blue, Candy red und Sparkle granny-smith.

Optionen



- Eine weitere Besonderheit des Zenit ist die Fußplatte, die sich automatisch mitfaltet.



- Das Rückenpolster des Zenit CLT schließt mit den ergonomischen Schiebegriffen ab.



- Optional kann die gewichtsoptimierte, ultraleichte Sitz- und Rückenbespannung gewählt werden.



- Eine Besonderheit des Zenits ist das automatisch mitfaltende Fußteil.



- Für den Zenit sind Seitenteile aus Carbon bestellbar.

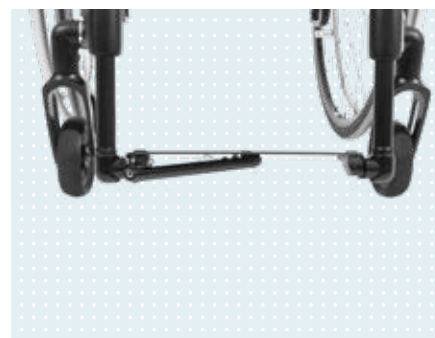

- Optional ist eine patentierte Fußstützenfixierung zur zusätzlichen Stabilität erhältlich.



- Die in die Rückenbespannung integrierte Rückentasche ist vom Anwender gut erreichbar und ist mit einem Magnetverschluss versehen.



- Der Zenit ist sowohl in edlem Carbon als auch in Aluminium bestellbar. Letztere Variante ist in allen Ottobock Farben und Eloxalfarben erhältlich.

Invader

Maßgefertigt



Made in Germany

Art.-Nr. 480S26=10000_K

Personen mit hohen Ansprüchen sind Individualisten. Sie wollen einen Aktivrollstuhl, der perfekt zu ihnen passt, wie den Invader. Der Invader ist ein in allen Maßen hoch individueller, fest verschweißter Boxrahmenrollstuhl für den Alltag. Die sportliche Rahmenform kombiniert extreme Festigkeit mit geringem Eigengewicht. Das verwendete Material Aluminium 7020 T6 ist die härteste schweißbare Aluminiumlegierung. Keine Kompromisse.

Hauptmerkmale

- Fest verschweißter Rollstuhl in Boxrahmenbauweise
- Jedes einzelne Maß und jeder einzelne Grad wird nach Kundenwunsch gebaut
- Optimale ergonomische Sitzanformung möglich



- Die Bauweise als Boxrahmen stellt absolute Festigkeit sicher.



- Die Lenkradgabel mit Titan-Achse kombiniert enorme Stabilität mit optimalen Lenkeigenschaften.

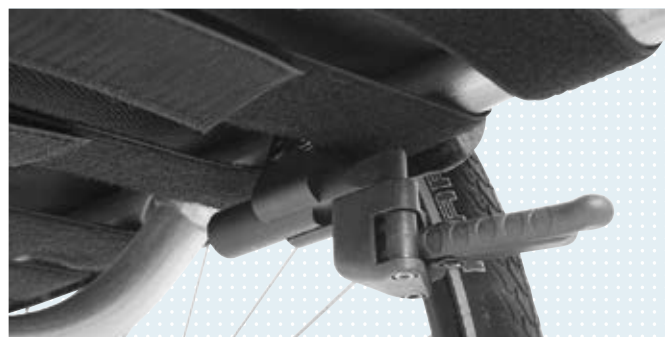

- Die Sitzbespannung des Invader ist anpassbar und jederzeit einfach nachzustellen.

▶ Aktivrollstühle | Starrrahmen

Grundmodell

- Individuelle Maßanfertigung
- Aluminiumkonstruktion aus hochfestem 7020 T6-Material
- 3-stufige Materialveredelung durch spannungsfreien Glühprozess der fertigen Rahmenkonstruktion
- Anpassbare Sitz- und Rückenbespannung
- Steckachsen 12 mm
- Radsturz nach Wunsch

Optionen

- Oversizeachse 25 mm
- Sitzrohr anatomisch geformt
- Out-Front-Scherenbremse
- Radstandsverlängerung
- Vorderrahmenpolster
- Verschiedene Seitenteile
- Verschiedene Antriebsradfelgen
- Verschiedene Greifreifen
- Verschiedene Lenkräder
- Verschiedene Fußrasten
- Kippschutz
- Wheelblades

Weitere Optionen entnehmen Sie bitte dem Bestellblatt.

Technische Daten

Sitzhöhe vorn / hinten max.	530 mm
Sitzhöhe hinten min.	330 mm
Gesamtlänge	individuelle Anfertigung
Gesamtbreite	
bei 1° Sturz	Sitzbreite + 140 mm
bei 3° Sturz	Sitzbreite + 160 mm
bei 6° Sturz	Sitzbreite + 220 mm
Gesamthöhe	individuelle Anfertigung
Rahmenlänge	individuelle Anfertigung
Rückenhöhe ab	220 mm
Unterschenkellänge	250–500 mm
Gewicht ca.	7–8 kg
Max. Zuladung	120 kg / 160 kg



- Trotz seiner starren Bauweise besitzt der Invader ein relativ kompaktes Verlademaß.



- Der Invader Alltag ist als Heavy Duty Variante mit einer Zuladung von 160 kg bestellbar.

Dimensionen und Maße variieren bei jedem Invader, da jeder einzelne Stuhl auf Maß angefertigt wird. Das gebrauchsfähige Gewicht eines fest verschweißten Invader liegt, je nach Wahl der Antriebsräder, typischerweise zwischen 7 kg und 8 kg bei einer Sitzbreite von 380 mm und einer Sitztiefe von 400 mm.

Optionen



- Die Polster schützen den Vorderrahmen vor Kratzern und Schlägen.



- Maximale Stabilität: Die Fußraste des Invader kann in der gewünschten Position verschweißt werden.

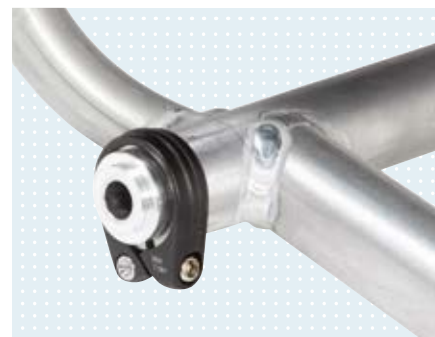

- Für den Invader sind verschiedene Achsendurchmesser wählbar: 12 mm und 25 mm.



- Die Seitenteile sind in einer festen Aluminiumvariante erhältlich oder können als Carbonvariante gewählt werden.

Invader Wave

Flexibel



Made in Germany

Art.-Nr. 480S26=10000_K

Der Invader Wave wird bereits bei der Fertigung direkt auf die Bedürfnisse des Nutzers zugeschnitten, da jedes einzelne Maß und jeder Grad nach individuellen Wünschen angefertigt wird. Gleichzeitig ist er durch das Material 7020 T6 – der härtesten schweißbaren Aluminiumlegierung – äußerst stabil und hält so allen Anforderungen stand. Die dynamische Rahmenform des Open-Frame-Rollstuhls vereint den Wunsch nach minimalistischem Design mit einem geringen Packmaß. So ist der festverschweißte Invader Wave ideal zu verladen. Die Rücken- und Sitzbespannungen sind so konzipiert, dass sie flexibel verstellbar sind.

Hauptmerkmale

- Fest verschweißter Rollstuhl in Open-Frame-Bauweise
- Individuelle Anfertigung nach Kundenwunsch
- Flexibel verstellbare Rücken- und Sitzbespannung
- Optimale ergonomische Sitzform



- Die Bauweise als Open Frame vereint den Wunsch nach minimalistischem Design mit einem geringen Packmaß.

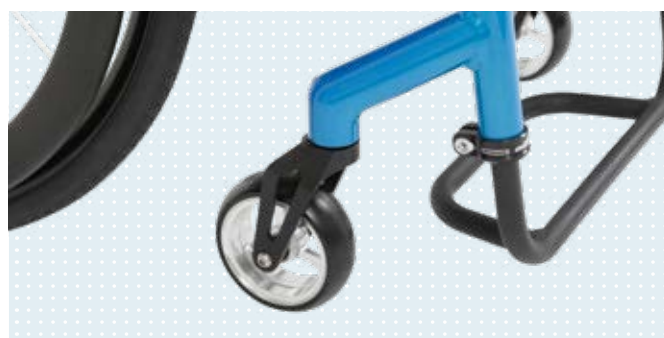

- Mit dem Rahmenverlauf und der Vorderradanbindung steht der Invader Wave für minimalistisches Design. Die Fußraste des Invader kann in den gewünschten Positionen fest verschweißt werden.



- Die Anbindung der Sitz- und Rückenbespannung ist im Rahmen integriert und dadurch nicht sichtbar. Sie ermöglicht eine flexible Verstellung je nach Bedarf.

▶ Aktivrollstühle | Starrrahmen

Grundmodell

- Individuelle Maßanfertigung
- Aluminiumkonstruktion aus hochfestem 7020 T6-Material
- 3-stufige Materialveredelung durch spannungsfreien Glühprozess der fertigen Rahmenkonstruktion
- Anpassbare Sitz- und Rückenbespannung
- Steckachsen 12 mm
- Radsturz nach Wunsch

Optionen

- Sitzrohr anatomisch geformt
- Abklappbarer Rücken
- Verschiedene Seitenteile
- Out-Front-Scherenbremse
- Oversizeachse
- Radstandsverlängerung
- Vorderrahmenpolster
- Verschiedene Antriebsradfelgen
- Verschiedene Greifreifen
- Verschiedene Lenkräder
- Verschiedene Fußrasten
- Kippschutz
- Wheelblades

Weitere Optionen entnehmen Sie bitte dem Bestellblatt.



- Für den Invader Wave sind verschiedene Achsdurchmesser wählbar: 12 mm und 25 mm

Technische Daten

Sitzhöhe vorn / hinten max.	530 mm
Sitzhöhe hinten min.	330 mm
Gesamtlänge	individuelle Anfertigung
Gesamtbreite	
bei 1° Sturz	Sitzbreite + 140 mm
bei 3° Sturz	Sitzbreite + 160 mm
bei 6° Sturz	Sitzbreite + 220 mm
Gesamthöhe	individuelle Anfertigung
Rahmenlänge	individuelle Anfertigung
Rückenhöhe ab	220 mm
Unterschenkellänge	250–500 mm
Transportgewicht ca.	7–8 kg
Max. Zuladung	120 kg

Optionen



- Das geringe Packmaß des Invader Wave kann durch einen optional verfügbaren abklappbaren Rücken nochmal optimiert werden.



- Die Seitenteile sind in einer festen Aluminiumvariante erhältlich oder können aus Carbon gewählt werden.

Ventus

Universell



Made in Germany

Art.-Nr. 480A25=00000_K

HMV-Nr. 18.50.03.0191

Wer besonders aktiv ist und seinem Rollstuhl viel zumutet, findet im Ventus einen zuverlässigen Begleiter. Der Starrahmenaktivrollstuhl zeichnet sich durch hohe Stabilität und eine robuste Konstruktion aus. Das zeitlose Design dieses wendigen Alltagsrollstuhls verzichtet bewusst auf Zierrat und ist auf das Wesentliche konzentriert. Jeder Rahmen wird einzeln gefertigt und ist mit zwei unterschiedlichen Zuladungsgrenzen (100 kg und 140 kg) erhältlich. Damit wird sichergestellt, dass der Ventus von agileren Nutzern leicht bewegt und problemlos verladen werden kann, während auch groß gewachsene und kräftige Menschen ein zuverlässiges Produkt erhalten, das alle Belastungen eines ausgefüllten Alltags problemlos meistert.

Hauptmerkmale

- Aluminiumrohrrahmen in offener Bauweise
- Stufenlose Schwerpunkteinstellung
- Starrachse mit Radsturzeinsatz



- Die gekrümmte Ausführung des Vorderrahmens sorgt für eine gute Positionierung und Führung der Beine und macht den Rollstuhl vorn schmaler.



- Die stabilen Seitenteile aus Leichtmetall verbessern die Positionierung des Nutzers im Sitz und erhöhen die seitliche Stabilität.



- Die in verschiedenen Längen erhältliche Achsaufnahme reguliert nicht nur den Sitzwinkel, sondern lässt sich auch stufenlos auf dem Rahmen verschieben, um den Kippunkt des Rollstuhls zu justieren.

▶ Aktivrollstühle | Starrrahmen

Grundmodell

- Rückenlehne zum Transport einklappbar
- Rückenwinkel, Sitzwinkel und Sitzhöhen einstellbar
- Stufenlose Schwerpunkteinstellung
- Starrachse mit Radsturzeinsatz
- Antriebsräder mit Hohlkammerfelgen
- Kniehebelbremse mit Druckfunktion
- Seitenteile und Fußplatte: Aluminium

Optionen

- Verschiedene Rückenbespannungen
- Verschiedene Schiebegriffe
- Rückenrohr gerade, fest

Weitere Optionen entnehmen Sie bitte dem Bestellblatt.



- Höhenverstellbarer Rücken: Insbesondere für Erstversorgungen eignet sich diese Option hervorragend, denn sie erlaubt, die Rückenlehne des Rollstuhls mit wenigen Handgriffen und ohne Werkzeug auf die gewünschte Höhe einzustellen.

Technische Daten

Sitzbreite

Grundversion	280–440 mm
Heavy-Duty-Version	460–500 mm

Sitzhöhe vorn	420–540 mm
---------------	------------

Sitzhöhe hinten	330–530 mm
-----------------	------------

Sitztiefe	300–500 mm
-----------	------------

Gesamtlänge	755–970 mm
-------------	------------

Gesamtbreite	450–790 mm
--------------	------------

Gesamthöhe	630–1050 mm
------------	-------------

Rückenhöhe	225–500 mm
------------	------------

Unterschenkel­länge	200–500 mm
---------------------	------------

Vorderrahmenwinkel	75° / 85°
--------------------	-----------

Transportgewichte

Rahmen ca.	8,1 kg
------------	--------

Antriebsrad ab	1,9 kg
----------------	--------

Gewicht ca.	11,8 kg
-------------	---------

Max. Zuladung	100 kg (bis SB 440 mm)
---------------	------------------------

	140 kg (ab SB 460 mm)
--	-----------------------

Optionen



- Rückenrohr gerade, fest: Wer seinen Rollstuhl im Ganzen ins Auto verlädt, der kann auf den Abklappmechanismus im Rücken-system verzichten, um Gewicht am Rollstuhl einzusparen.



- Diese Seitenteilvariante nimmt am Rollstuhl die Funktion eines Spritzschutzes ein. Die Auskleidung mit Neopren bietet einen effektiven Kälteschutz für den Nutzer.



- Die angeklebten Rahmenpolster schonen den Vorderrahmen des Rollstuhls und schützen zuverlässig vor Schlag- und Kratzstellen.



- Der Greifring Natural Fit beugt durch seine ovale Form Verschleißerscheinungen in der Hand vor und erhöht zugleich die Greiffläche für den Antrieb.



- Dieses am Vorderrahmen befestigte Wadenband stellt sicher, dass die Füße des Anwenders nicht rücklings von der Fußplatte rutschen können.



- Die Wheelblades, Mini-Skier zum Anschließen an die Lenkrollen, ermöglichen sicheres Fahren im Winter auch auf Schnee, abseits geräumter Straßen.

Zenit R

Stylisher High-End Starrrahmenrollstuhl



Art.-Nr. 480F160=1_AA04_C

HMV-Nr. 18.50.03.0236

Unter Verwendung ausgewählter Materialien sowie gewichtsoptimierter Komponenten bietet unser neues High-End Produkt im Starrrahmensegment besonders hohe Effizienz bei der Kraftübertragung. Ein Rollstuhl für aktive Nutzer mit sportlicher Fahrweise, die Wert auf gutes Design legen. Der Zenit R ist in Alu und Carbon.

Hauptmerkmale

- Stylisher, konfigurierbarer High-End Starrahmenrollstuhl
- Aus hochwertigen Materialien gewichtsoptimiert gefertigt
- Hohes Maß an Stabilität und Leichtgängigkeit
- Je nach Kundenwunsch flexibel einstellbar oder fest verschweißt
- Style-Paket mit farbigen Antriebsradfelgen und Lenkradgabeln in den Farben Sparkle light orange, Marine blue, Candy red und Sparkle granny-smith erhältlich



• Millimetergenaue Schwerpunkteinstellung



• Einstellbarer Rückenwinkel

▶ Aktivrollstühle | Starrrahmen

Grundmodell

- Millimetergenaue Schwerpunkteinstellung
- Einstellbare Sitzhöhe und Unterschenkellänge
- Einstellbarer Rückenwinkel
- Laufruhige, einstellbare, patentierte Vorderradanbindung
- Abklappbarer Rücken mit anpassbarer Rückenbespannung und abklappbaren Schiebegriffen

Optionen

- Rahmenrohr Aluminium oder Carbon
- Verschiedene Vorderrahmenkröpfungen
- Kippschutz
- Ankipphilfe
- Verschiedene Rückenbespannungen, Schiebegriffe, Seitenteile, Greifreifen, Antriebsradfelgen, Lenkräder und Fußplatten / -bügel
- Vorderrahmenverlängerung
- Out-Front-Scherenbremse
- Wheelblades

Weitere Optionen entnehmen Sie bitte dem Bestellblatt.



▶ Laufruhige, einstellbare, patentierte Vorderradanbindung

Technische Daten

Sitzbreite	320–460 mm
Sitzhöhe vorn	380–540 mm
Sitzhöhe hinten	370–500 mm
Sitztiefe	360–500 mm
Gesamtlänge	640–1.040 mm
Gesamtbreite	495–710 mm
Gesamthöhe	620–1.050 mm
Rückenhöhe	250–500 mm
Unterschenkellänge	280–510 mm
Vorderrahmenwinkel	75° / 85°

Transportgewichte

(ohne Antriebsräder) ab ca.	6,0
Gewicht (Alu) ca.	8,5 kg
Max. Zuladung	120 kg



▶ Abklappbarer Rücken mit anpassbarer Rückenbespannung und abklappbaren Schiebegriffen

Optionen



• Starre Achse für die Antriebsräder



• Anpassbare Rückenbespannung



• Beinstütze mit Fußauflage



• Carbon Kleiderschutzseitenteil



• Rückenbespannung mit integriertem Auslösemechanismus für Rücken, abklappbar

Zenit R CLT

Stabil, flexibel, effizient



Art.-Nr. 480F160=1_AA05_C

Dank fest verschweißter Komponenten überzeugt die CLT-Version durch geringes Gewicht und hohe Stabilität, was die Effizienz der Kraftübertragung steigert und die Dynamik beim Fahren maximiert.

Hauptmerkmale

- Fest verschweißte Komponenten:
 - Rücken
 - Antriebsradadapter (Schwerpunktverstellung um ± 12 mm möglich)
 - Bremsanbindung
 - Vorderradanbindung
 - Unterschenkellänge (optional einstellbar)
 - Seitenteilaufnahme



• Fest verschweißter Rücken



• Fest verschweißter Antriebsradadapter (Schwerpunktverstellung um ± 12 mm möglich)

▶ Aktivrollstühle | Starrrahmen

Grundmodell

- Millimetergenaue Schwerpunkteinstellung
- Einstellbare Sitzhöhe und Unterschenkellänge
- Einstellbarer Rückenwinkel
- Laufruhige, einstellbare, patentierte Vorderradanbindung
- Abklappbarer Rücken mit anpassbarer Rückenbespannung und abklappbaren Schiebegriffen

Optionen

- Rahmenrohr Aluminium oder Carbon
- Verschiedene Vorderrahmenkröpfungen
- Kippschutz
- Ankipphilfe
- Verschiedene Rückenbespannungen, Schiebegriffe, Seitenteile, Greifreifen, Antriebsradfelgen, Lenkräder und Fußplatten / -bügel
- Vorderrahmenverlängerung
- Out-Front-Scherenbremse
- Wheelblades

Weitere Optionen entnehmen Sie bitte dem Bestellblatt.

Technische Daten

Sitzbreite	320–460 mm
Sitzhöhe vorn	380–540 mm
Sitzhöhe hinten	370–500 mm
Sitztiefe	360–500 mm
Gesamtlänge	640–1.040 mm
Gesamtbreite	495–710 mm
Gesamthöhe	620–1.050 mm
Rückenhöhe	250–500 mm
Unterschenkellänge	280–510 mm
Vorderrahmenwinkel	75° / 85°

Transportgewichte

(ohne Antriebsräder) ab ca.	4,9
Gewicht (Alu) ca.	7,4 kg
Max. Zuladung	100 kg



▶ Fest verschweißte Bremsanbindung



▶ Fest verschweißte Vorderradanbindung

Optionen



• Antriebsradaufnahme



• Carbonseitenteil



• Fußbrettbügel, höhenverstellbar



• Rückenbespannung mit Ablagetaschen



• Einstellbare Rückenbespannung



• Schiebegriffe, kurz



Sportrollstühle

Team- und Feldsport

Egal, ob dein Ball rund oder oval, klein oder groß, noppig oder filzig ist – es gibt keinen, um den du nicht kämpfen würdest.

„Sparflamme“ sitzt bei dir auf der Ersatzbank. Du gibst immer alles. Und verlangst allen dasselbe ab. Denn nur Schweiß schweißst zusammen. Du spielst nicht für 90 Minuten oder fünf Sätze – sondern um deinen Stolz.



Invader Basketball

Für Spielmacher



Made in Germany

Raus auf den Court, das Team einschwören, den Korb für den Wurf im Visier ... Mit dem Invader Basketball ist alles möglich. Auf jeder Position, in jeder Spielsituation. Der Invader Basketball wird individuell für jeden einzelnen Spieler gemäß seiner Position angepasst.

Hauptmerkmale

- Lenkradgabel aus einem Stück gefräst
- Individuell anpassbar
- Fest verschweißt
- Jedes einzelne Maß und jeder einzelne Grad wird nach Kundenwunsch gebaut
- Ausgelegt nach IWBF-Regelwerk



Die Rückenbespannung ist anpassbar und mit Lederecken verstärkt.



Die Antikipprollen sind fest mit dem Rahmen verschweißt.



Die Sport-Steckachse im Maß 5/8" (15,8 mm) ist äußerst robust.

Grundmodell

- Individuelle Maßanfertigung
- Aluminiumkonstruktion aus hochfestem 7020 T6-Material
- 3-stufige Materialveredelung durch spannungsfreien Glühprozess der fertigen Rahmenkonstruktion
- Rückenbespannung anatomisch anpassbar
- Sportsteckachse 15,8 mm
- Radsturz nach Wunsch
- Fußplatte / Fußkasten nach Maß

Optionen

- Oversizeachse 25 mm
- Sitzrohr anatomisch geformt
- Verschiedene Seitenteile
- Verschiedenes Sitzzubehör
- Rahmenpolster
- Verschiedene Antriebsradfelgen
- Verschiedene Speichenschutze
- Unterfahrschutz
- Einfache oder doppelte Antikipprolle
- Fußschale aus Carbon-Faser-Technik

Weitere Optionen entnehmen Sie bitte dem Bestellblatt.

Technische Daten

Sitzhöhe vorn / hinten max.	individuelle Anfertigung
Sitzhöhe hinten min.	330 mm
Gesamtlänge	individuelle Anfertigung
Gesamtbreite	Sitzbreite + 20 mm pro Grad Radsturz
Gesamthöhe	individuelle Anfertigung
Rahmenlänge	individuelle Anfertigung
Rückenhöhe ab	220 mm
Unterschenkellänge	individuelle Anfertigung
Gewicht ca.	11–14 kg
Max. Zuladung	120 kg

Dimensionen und Maße variieren bei jedem Invader Basketball, da jeder einzelne Stuhl auf Maß angefertigt wird. Das gebrauchsfähige Gewicht eines fest verschweißten Invader Basketball liegt, je nach Wahl der Antriebsräder, typischerweise zwischen 11 kg und 14 kg bei einer Sitzbreite von 380 mm und einer Sitztiefe von 400 mm.

Optionen



- Der Vorderrahmen kann nach Wunsch gerade oder mit Rahmeneinzug ausgelegt werden.



- Die Lenkradgabel mit einer Titan-Achse hat eine maximale Zuladung von 120 kg.



- Die Seitenteile werden nach Wunsch angepasst und fest verschweißt.

Sportrollstuhl Pointer

Für mehr Dynamik auf dem Spielfeld



Der Basketballrollstuhl für den Freizeitsport bietet umfangreiche Einstellmöglichkeiten und Optionen, um den Anforderungen der Sportler gerecht zu werden. So lassen sich beispielsweise Sitzhöhe, Unterschenkellänge und Schwerpunkt individuell an die Bedürfnisse und Körpermaße des Nutzers anpassen. Darüber hinaus entspricht der Pointer dem Regelwerk der IWBF und bietet beste Voraussetzungen, um die Begeisterung für Basketball aufs Spielfeld zu bringen.

Hauptmerkmale

- Konfigurierbarer Sportrollstuhl
- Sitzwinkel, Schwerpunkt und Rückenwinkel einstellbar
- Anpassbare Rückenbespannung
- Ausgelegt nach IWBF-Regelwerk

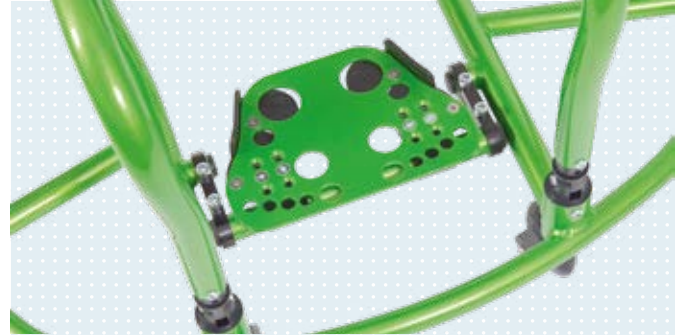

• Anpassbare höhen- und winkelverstellbare Fußraste



• Schwerpunkt ist jederzeit veränderbar



• Verstellbarer Rückenwinkel

▶ Sportrollstühle

Grundmodell

- Bumper
- Nachspannbare Sitzbespannung
- Anpassbare Rückenbespannung
- Winkel- und höhenverstellbare Fußraste
- Antriebsräder mit Steckachse
- Sportlenkrollen 3"
- Schwalbe RightRun 1"-Bereifung
- Standardrahmenfarbe Aluminium natur
- Einfacher Anti-Tipper

Optionen

- Standardsitzkissen 30 oder 50 mm
- Pulverbeschichtete Rahmenfarbe
- Transparenter Speichenschutz
- Verschiedene Greifreifen

Weitere Optionen entnehmen Sie bitte dem Bestellblatt.



▶ Individuell einstellbare Sitzhöhe

Technische Daten

Sitzbreite	340–460 mm (in 20-mm-Schritten)
Sitzhöhe vorn	
Tiefe	450 / 470 / 490 mm
Höhe	490 / 510 / 530 mm
Sitzhöhe hinten	
Tiefe	370–450 mm (in 20-mm-Schritten)
Höhe	430–530 mm (in 20-mm-Schritten)
Sitztiefe	360–480 mm (in 20-mm-Schritten)
Rückenhöhe	250–500 mm (in 50-mm-Schritten)
Radsturz	18°
Vorderrahmenkröpfung	20 mm
Max. Zuladung	120 kg

Sportrollstuhl Multisport

Der Allrounder



Art.-Nr. 480S143=0000*

Der Allrounder Multisport bietet als Einstiegsmodell vielfältige Anwendungsgebiete, um in Sportarten wie Basketball, Tennis und Tanzen Erfahrungen zu sammeln. So kannst ein breites Spektrum an Sportarten ausprobiert und in Ruhe eine neue Sportart entdeckt werden. Individuelle Einstellmöglichkeiten sorgen dabei für ein angenehmes Sporterlebnis.

Hauptmerkmale

- Festverschweißter Rollstuhl in Boxrahmenbauweise
- Vielseitige Einsatzmöglichkeiten
- Anpassbare Rückenbespannung
- Anpassbare Sitzbespannung



• Individuell höhenverstellbarer Rücken



• Antikipprolle in der Höhe einstellbar



• Der Multisport mit angebrachtem Bumper als Basketballrollstuhl

Grundmodell

- Festverschweißter Rollstuhl in Boxrahmenbauweise
- Vielseitige Einsatzmöglichkeiten
- Anpassbare Rückenbespannung
- Anpassbare Sitzbespannung
- Sitzkissen
- Höhenverstellbarer Rücken
- Becken- und Knieklettgurt
- Antriebsrad mit 12-mm-Steckachse
- Abnehmbarer Bumper
- Anpassbare Unterschenkellänge
- Werkzeugset

Modelle	Junior	Small	Medium	Large	Extra Large
Art.-Nr.	480S143=00005	480S143=00001	480S143=00002	480S143=00003	480S143=00004
Farbe	Gold	Hellgrün	Rot	Blau	Schwarz
Sitzbreite	300 mm	300 mm	350 mm	400 mm	450 mm
Sitzhöhe vorn	470 mm	530 mm	530 mm	530 mm	530 mm
Sitzhöhe hinten	425 mm	470 mm	470 mm	470 mm	470 mm
Sitztiefe	300 mm	350 / 400 mm	350 / 400 mm	350 / 400 mm	350 / 400 mm
Rückenhöhe	250 / 275 / 300 mm	250 / 300 / 350 mm	250 / 300 / 350 mm	250 / 300 / 350 mm	250 / 300 / 350 mm
Unterschenkellänge	130–425 mm	400 / 425 / 450 mm	400 / 425 / 450 mm	400 / 425 / 450 mm	400 / 425 / 450 mm
Kippschutz Einstellbereich	0–20 mm	0–20 mm	0–20 mm	0–20 mm	0–20 mm
Radsturz	15°	15°	15°	15°	15°
Radgröße	24"	26"	26"	26"	26"
Max. Zuladung	75 kg	100 kg	100 kg	100 kg	100 kg



- Ohne Bumper ist der Multisport für Sportarten wie Tennis, Tanzen etc. geeignet



- Höhenverstellbare Fußraste

Invader Rugby (Angreifer / Verteidiger)

Für harte Hits



Made in Germany

Den Tackles standhalten und trotzdem wendig genug für den Try: So muss ein Rugby-Rollstuhl gebaut sein. Der wuchtige, aber wendige Invader Rugby ist für die Offensive ausgelegt. Seine vollverschweißte Bauweise hält härtesten Tacklings stand, ist aber leicht genug für den nächsten Run. Und wer genau das verhindern will, nimmt den Invader Rugby Defensiv. Mit Oversize-Achse und extrem stabilem Rahmen. Damit keiner durchkommt.

Hauptmerkmale

- Maßgefertigte, vollverschweißte Bauweise
- Jedes einzelne Maß und jeder einzelne Grad wird nach Kundenwunsch gebaut
- Ausgelegt nach IWRF-Regelwerk



- **Offensiv:** Der hochfeste Bumper bietet ausreichend Prallfläche, um der gegnerischen Abwehr standzuhalten.



- **Defensiv:** Der stählerne Pickbar ist zum Einhaken und Sperren sowie für das frontale Abblocken ausgelegt.



- Die Beine sind geschützt innerhalb des Rahmens positioniert.

Grundmodell

- Individuelle Maßanfertigung
- Aluminiumkonstruktion aus hochfestem 7020 T6-Material
- 3-stufige Materialveredelung durch spannungsfreien Glühprozess der fertigen Rahmenkonstruktion
- Rahmenformen: Offensiv (Angreifer) und Defensiv (Verteidiger)
- Rückenbespannung anatomisch anpassbar
- Sportsteckachse 15,8 mm
- Radsturz nach Wunsch
- Fußplatte / Fußkasten nach Maß

Optionen

- Oversizeachse 25 mm
- Sitzrohr anatomisch geformt
- Verschiedene Seitenteile
- Verschiedenes Sitzzubehör
- Rahmenpolster
- Verschiedene Antriebsradfelgen
- Verschiedene Speichenschutze
- Wings (Verteidiger)
- Doppelte Antikipprolle
- Fußschale aus Carbon-Faser-Technik

Weitere Optionen entnehmen Sie bitte dem Bestellblatt.

Technische Daten

Sitzhöhe vorn / hinten max.	individuelle Anfertigung
Sitzhöhe hinten min.	330 mm
Gesamtlänge	individuelle Anfertigung
Gesamtbreite	Sitzbreite + 20 mm pro Grad Radsturz
Gesamthöhe	individuelle Anfertigung
Rückenhöhe ab	220 mm
Unterschenkellänge	individuelle Anfertigung
Rahmenlänge	individuelle Anfertigung
Gewicht ca.	22–26 kg
Max. Zuladung	120 kg

Dimensionen und Maße variieren bei jedem Invader Rugby, da jeder einzelne Stuhl auf Maß angefertigt wird. Das gebrauchsfähige Gewicht eines fest verschweißten Invader Rugby liegt, je nach Wahl der Antriebsräder, typischerweise zwischen 22 kg und 26 kg bei einer Sitzbreite von 380 mm und einer Sitztiefe von 400 mm.



- Diverse Begurtungen stellen die Körperfixierung im Sportrollstuhl sicher.



- Die Oversize-Achse bietet mit 25 mm Durchmesser enorme Stabilität und Langlebigkeit.



- Anti-Kipprollen stabilisieren den Invader Rugby im Einsatz und verhindern ein Umschlagen nach hinten.





Sitze und Sitzsysteme, Rückensysteme

„Weltrekord machst Du nur,
wenn's passt“

„Mir geht es hauptsächlich um den Sport; egal ob ich Erster oder Dritter werde.“ Das sagt der Rollstuhl-Triathlet Thomas Frühwirth, der seit einem Motorradunfall querschnittsgelähmt ist (Paraplegie L1).

Die Liste seiner Titel und Erfolge wächst und wächst: Er ist Gewinner des Ironman Hawaii, Halter mehrerer Weltrekorde, hat bei nahezu jeder Teilnahme neue Streckenrekorde aufgestellt – und immer neue Ziele. „Ich hatte schon immer eine riesige Lebensfreude und habe Herausforderungen gesucht.“

Wer so viel Ausdauersport betreibt, weiß um die Bedeutung von Sitzen und Sitzsystemen: „Ich arbeite ja selbst in der Rehathechnik und vertreibe die Produkte. Was nutzt Dir der schnellste Rollstuhl, wenn Du Dir Blasen sitzt? Weltrekord machst Du nur, wenn's passt.“

Thomas weiß: „Sitzkissen und Rückensystem sind essenziell für den Komfort.“ Erst wenn man sie nicht mehr spürt, sind sie richtig. Sie müssen den Anforderungen jedes einzelnen Rollstuhlfahrers genügen.

Deshalb haben wir das Rückensystem „Baxx“ ins Sortiment mit aufgenommen, das sich dem Fahrer genau anpassen lässt. In Kombination mit einem der vielen komfortablen Kissen sorgt es für stabilen Halt und geschützte Haut. Für aktive Sportler genauso wie für Nutzer mit besonders empfindlicher Haut oder Fahrer, die eine stärkere Unterstützung benötigen. Nicht jeder muss damit Weltrekorde brechen. Aber niemand soll daran gehindert werden, seine Herausforderung anzunehmen.

Sitzkissen



Cloud | Floam Sitzkissen

HMV-Nr. 11.39.02.1017

Anpassbares Kissen für Haltungsmanagement und Druckverteilung

Vorteile

- Optimale Druckverteilung im Bereich der Sitzbeinhöcker, des Steißbeins und der Trochanter
- Einfache Anpassbarkeit bei Beckenasymmetrien
- Hervorragende Beckenstabilisierung
- Einzelne Floam-Zellen für hohe Stabilität, z.B. bei Transfers

Eigenschaften

- Baukastenprinzip mit bis zu 30 Floam-Zellen je nach Größe
- Kombination aus Floam-Zellen mit geringer, mittlerer und hoher Füllung für die individuelle Positionierung

- Floam-Einfassung sorgt für zusätzliche Haltusstabilität
- Konfiguration für individuelle Haltungserfordernisse
- Verfügbarkeit einzelner zusätzlicher / Ersatz-Floam-Zellen
- Größen: 300 x 300 mm (9 Floam-Zellen) bis 580 x 400 mm (30 Floam-Zellen)
- Wasserdichte Schaumstoffbasis für zusätzliche Dämpfung
- Gewicht: 3,2 kg (400 x 400 mm)
- Max. Benutzergewicht: 250 kg
- Wasserabweisender Dartex-Bezug

Art.-Nr.	Beschreibung (mm)	Rollstuhlbreite (mm)	Rollstuhltiefe (mm)	Anzahl der Zellen			Laterale Führung	
				Blau (klein)	Schwarz (mittel)	Rot (groß)	Kleine Zelle	Große Zelle
476C00=FFC12x12*	Cloud 300 x 300	290–320	290–320	4	4	–	2	–
476C00=FFC14x14	Cloud 350 x 350	340–360	340–370	5	5	1	2	–
476C00=FFC14x16	Cloud 350 x 400	340–360	380–420	7	7	2	2	–
476C00=FFC15x15	Cloud 380 x 380	370–390	360–400	7	7	2	2	–
476C00=FFC15x16	Cloud 380 x 400	370–390	380–420	7	7	2	–	2
476C00=FFC16x16	Cloud 400 x 400	390–410	380–420	7	7	2	–	2
476C00=FFC16x16.5	Cloud 400 x 420	390–410	400–440	7	7	2	–	2
476C00=FFC16x18	Cloud 400 x 460	390–410	420–480	7	7	2	–	2
476C00=FFC16.5x16	Cloud 420 x 400	410–430	380–420	7	7	2	–	2
476C00=FC16.5x16.5	Cloud 420 x 420	410–430	400–440	7	7	2	–	2
476C00=FFC17x17	Cloud 430 x 430	420–440	420–460	7	7	2	–	2
476C00=FFC17x18	Cloud 430 x 460	420–440	420–480	7	7	2	–	2
476C00=FC17.5x16.5	Cloud 440 x 420	430–450	400–440	7	7	2	–	2
476C00=FFC18x16	Cloud 460 x 400	450–470	380–420	7	7	2	–	2
476C00=FFC18x16.5	Cloud 460 x 420	450–470	400–440	7	7	2	–	2
476C00=FFC18x18	Cloud 460 x 460	450–470	420–480	7	7	2	–	2
476C00=FFC18x20	Cloud 460 x 500	450–470	460–520	9	9	3	4	–
476C00=FFC19x18	Cloud 480 x 460	460–500	420–480	13	13	2	4	–
476C00=FFC20x16*	Cloud 500 x 400	480–540	380–420	13	13	2	–	2
476C00=FFC20x18	Cloud 500 x 460	480–540	420–480	13	13	2	4	–
476C00=FFC22x16*	Cloud 560 x 400	520–600	380–420	13	13	2	4	–
476C00=FFC22x18*	Cloud 560 x 460	520–600	420–480	17	17	3	4	–
476C00=FFC22x20	Cloud 560 x 500	520–600	480–520	17	17	3	4	–
476C00=FFC24x16	Cloud 610 x 400	570–650	380–420	17	17	4	4	–
476C00=SA200	Sondergrößen min. 305 x 305 / max. 910 x 910							



Advantage | Floam Sitzkissen

Anpassbare Druckverteilung bei Stabilität für unkomplizierte Transfers

Vorteile

- Hervorragende, anpassbare Druckverteilung im Sitzbeinbereich für Anwender mit mittlerem bis hohem Druckgeschwürrisiko
- Verringerung des Dekubitusrisikos durch Reduzierung von Scherkräften dank Floam
- Hohe Stabilität für aktive Anwender bei Transfers durch Vorder- und Seitenteile aus Schaumstoff
- Geringeres Gewicht für unkomplizierte Handhabung, z.B. bei Transfers per Fahrzeug
- Dank niedrigerem Profil (80 mm) Eignung für aktive Anwender, aber auch Senioren

Eigenschaften

- Modulare Bauweise der Floam-Zellen im Bereich der Sitzbeinhöcker
- Verfügbarkeit einzelner zusätzliche / Ersatz-Floam-Zellen mit unterschiedlichen Füllanteilen
- Geformter Schaumbereich mit leichter medialer Oberschenkelführung (Abduktor)
- Seitliche Schaumstoffpelotten
- Gewicht: 1,4 kg (400 x 400 mm)
- Max. Benutzergewicht: 125 kg
- Wasserabweisender Dartex-Bezug

Art.-Nr.	Beschreibung (mm)	Rollstuhlbreite (mm)	Rollstuhltiefe (mm)	Anzahl der Zellen
476C00=AC14x14	Advantage 350 x 350	340–360	330–360	4
476C00=AC14x16	Advantage 350 x 400	340–360	380–420	4
476C00=AC15x15	Advantage 380 x 380	370–390	370–400	6
476C00=AC15x16	Advantage 380 x 400	370–390	380–420	6
476C00=AC16x16	Advantage 400 x 400	390–410	380–420	6
476C00=AC16x16.5	Advantage 400 x 420	390–410	400–440	6
476C00=AC16x18	Advantage 400 x 460	390–410	440–480	6
476C00=AC16.5x16	Advantage 420 x 400	410–430	380–420	6
476C00=AC16.5x16.5	Advantage 420 x 420	410–430	400–440	6
476C00=AC17x18	Advantage 430 x 460	420–440	440–480	6
476C00=AC17.5x16.5	Advantage 440 x 420	430–450	400–440	6
476C00=AC18x16	Advantage 460 x 400	450–470	380–420	8
476C00AC18x16.5	Advantage 460 x 420	450–470	400–440	8
476C00=AC18x18	Advantage 460 x 460	450–470	440–480	8
476C00=SA200	Sondergrößen min. 305 x 305 / max. 760 x 760			

Sondergrößen (Preis und Lieferzeit auf Anfrage)

Sitzkissen



Z-Flo | Floam Sitzkissen

HMV-Nr. 11.39.02.2001

Allrounder mit niedrigem Profil

Vorteile

- Maximale Scherkraftreduktion und gute Druckverteilung auf der gesamten Oberfläche dank der Floam-Auflage
- Verringerung des Dekubitusrisikos
- Durch niedriges Profil (50 mm) ideale Nachrüstooption für Standardrollstuhlitzkissen

Eigenschaften

- Anpassbare Luftkammerbasis mit Floam-Auflage
- Mit Hilfe der Luftkammerbasis ist eine individuelle Anpassung des Kissens an den Nutzer umsetzbar
- Durch Abnäher in der Floam-Auflage wird die Floam-Verteilung bei Belastung gesteuert, um eine optimale Druckverteilung zu gewährleisten
- Gewicht: 1,4 kg (400 x 400 mm)
- Max. Benutzergewicht: 150 kg
- Wasserabweisender Dartex-Bezug

Art.-Nr.	Beschreibung (mm)	Kissenbreite (mm)	Kissentiefe (mm)
476C00=Z15x16	Z-Flo 380 x 400	380–400	380–400
476C00=Z16x16	Z-Flo 400 x 400	400–420	380–400
476C00=Z16x18	Z-Flo 400 x 460	400–420	440–460
476C00=Z16.5x16.5	Z-Flo 420 x 420	420–440	400–420
476C00=Z18x16	Z-Flo 460 x 400	460–480	380–400
476C00=Z18x16.5	Z-Flo 460 x 420	460–480	400–420
476C00=Z18x18	Z-Flo 460 x 460	460–480	440–460
476C00=Z20x18	Z-Flo 500 x 460	500–520	440–460

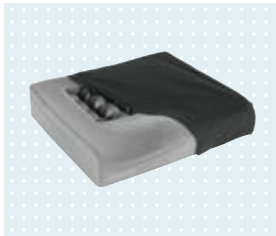

Terra Flair | Terra Sitzkissen

Das Beste im Bereich Luftkammerkissen mit der Stabilität und Sicherheit von restfederndem Schaumstoff

Vorteile

- Optimale Druckverteilung durch anpassbaren ROHO-Einkammer-Einsatz
- Reduzierung von Scherkräften zur Dekubitusprophylaxe
- Hohe Stabilität bei Aktivitäten und Transfer
- Verbesserter Sitzkomfort durch Zusammenspiel des ROHO-Einsatzes und dem Rest Suspension foam

Eigenschaften

- ROHO-Einleger:
 - 70 mm hoch, 50 x 50 mm Noppen für maximales Einsinken und Umschließen
 - Ein Ventil für einfache individuelle Einstellung

Rest Suspension foam bietet:

- Ausgezeichnetes Einsinken und Umschließen für gute Druckverteilung
- Vibrations- und Stoßdämpfung für einen besseren Fahrkomfort
- Auch bei langfristiger Nutzung gleichbleibende Eigenschaften
- Gewicht: 1,4 kg (400 x 400 mm)
- Max. Benutzergewicht: 150 kg
- Wasserabweisender Dartex-Bezug

Art.-Nr.	Beschreibung (mm)	Rollstuhlbreite (mm)	Rollstuhltiefe (mm)
476C00=SK878	Terra Flair 355 x 405	350–370	370–390
476C00=SK876	Terra Flair 380 x 405	380–390	370–390
476C00=SK871	Terra Flair 405 x 405	400–410	370–390
476C00=SK879	Terra Flair 405 x 430	400–410	400–420
476C00=SK874	Terra Flair 405 x 455	400–410	430–450
476C00=SK882	Terra Flair 405 x 505	400–410	460–480
476C00=SK883	Terra Flair 430 x 405	420–430	370–390
476C00=SK888	Terra Flair 430 x 430	420–430	400–420
476C00=SK877	Terra Flair 430 x 455	420–430	430–450
467C00=SK884	Terra Flair 430 x 505	420–430	460–480
476C00=SK873	Terra Flair 455 x 405	440–470	370–390
476C00=SK889	Terra Flair 455 x 430	440–470	400–420
476C00=SK872	Terra Flair 455 x 455	440–470	430–450
476C00=SK885	Terra Flair 455 x 505	440–470	460–480
476C00=SK886	Terra Flair 505 x 405	480–520	370–390
476C00=SK875	Terra Flair 505 x 455	480–520	430–450
476C00=SK887	Terra Flair 505 x 505	480–520	460–480
476C00=SA880	Sondergröße 505 x 430	480–520	400–420

Sondergrößen (Preis und Lieferzeit auf Anfrage)

Sitzkissen



Terra Aquos | Terra Sitzkissen

HMV-Nr. 11.39.02.1023

Für Komfort und Reduzierung der Scherkräfte

Vorteile

- Wirksame Druckverteilung für Anwender mit mäßigem Dekubitusrisiko
- Reduzierung von Scherkräften zur Dekubitusprophylaxe
- Hoher Fahrkomfort dank stoßdämpfender Eigenschaften des Rest Suspension foam
- Gute Haltungsverstärkung durch Rest Suspension foam und anatomisch geformte Kissenkontur

Eigenschaften

- Vier LiquiCell-Einleger reduzieren die auftretenden Scherkräfte bei Aktivitäten
- Rest Suspension foam bietet:
 - Ausgezeichnetes Einsinken und Umschließen für Druckverteilung
 - Vibrations- und Stoßdämpfung für einen verbesserten Fahrkomfort
 - Auch bei langfristiger Nutzung gleichbleibende Eigenschaften
- Anatomisch geformte Sitzfläche:
 - Druckverteilung zur Vermeidung von Druckspitzen im Bereich der Sitzbeinhöcker
 - Haltungsverstärkung
 - Symmetrische Oberschenkelpositionierung
- Gewicht: 1,2 kg (400 x 400 mm)
- Max. Benutzergewicht: 150 kg
- Wasserabweisender Dartex-Bezug

Art.-Nr.	Beschreibung (mm)	Rollstuhlbreite (mm)	Rollstuhltiefe (mm)
476C00=SK681	Terra Aquos 355 x 355	350–370	340–360
476C00=SK658	Terra Aquos 355 x 405	350–370	370–390
476C00=SK656	Terra Aquos 380 x 405	380–390	370–390
476C00=SK651	Terra Aquos 405 x 405	400–410	370–390
476C00=SK690	Terra Aquos 405 x 430	400–410	400–420
476C00=SK654	Terra Aquos 405 x 455	400–410	430–450
476C00=SK682	Terra Aquos 405 x 505	400–410	460–480
476C00=SK683	Terra Aquos 430 x 405	420–430	370–390
476C00=SK688	Terra Aquos 430 x 430	420–430	400–420
476C00=SK657	Terra Aquos 430 x 455	420–430	430–450
476C00=SK684	Terra Aquos 430 x 505	420–430	460–480
476C00=SK653	Terra Aquos 455 x 405	440–470	370–390
476C00=SK689	Terra Aquos 455 x 430	440–470	400–420
476C00=SK652	Terra Aquos 455 x 455	440–470	430–450
476C00=SK685	Terra Aquos 455 x 505	440–470	460–480
476C00=SK686	Terra Aquos 505 x 405	480–520	370–390
476C00=SK655	Terra Aquos 505 x 455	480–520	430–450
476C00=SK687	Terra Aquos 505 x 505	480–520	460–480
476C00=SA660	Sondergröße 505 x 430	480–520	400–420

Sondergrößen (Preis und Lieferzeit auf Anfrage)



Terra | Terra Sitzkissen

Für mehr Sitzkomfort

Vorteile

- Wirksame Druckverteilung für Anwender mit mäßigem Dekubitusrisiko
- Verbesserter Fahrkomfort dank stoßdämpfender Eigenschaften des Rest Suspension foam
- Hohe Stabilität bei Aktivitäten und Transfer

Eigenschaften

- Rest Suspension foam bietet:
 - Ausgezeichnetes Einsinken und Umschließen für eine effektive Druckverteilung
 - Vibrations- und Stoßdämpfung für einen verbesserten Fahrkomfort
- Anatomisch geformte Sitzfläche:
 - Druckverteilung zur Vermeidung von Druckspitzen im Bereich der Sitzbeinhöcker
- Gewicht: 1,0 kg (400 x 400 mm)
- Max. Benutzergewicht: 150 kg
- Wasserabweisender Dartex-Bezug

Art.-Nr.	Beschreibung (mm)	Rollstuhlbreite (mm)	Rollstuhltiefe (mm)
476C00=SK631	Terra 355 x 355	350–370	340–360
476C00=SK608	Terra 355 x 405	350–370	370–390
476C00=SK606	Terra 380 x 405	380–390	370–390
476C00=SK601	Terra 405 x 405	400–410	370–390
476C00=SK640	Terra 405 x 430	400–410	400–420
476C00=SK604	Terra 405 x 455	400–410	430–450
476C00=SK632	Terra 405 x 505	400–410	460–480
476C00=SK633	Terra 430 x 405	420–430	370–390
476C00=SK638	Terra 430 x 430	420–430	400–420
476C00=SK607	Terra 430 x 455	420–430	430–450
476C00=SK634	Terra 430 x 505	420–430	460–480
476C00=SK603	Terra 455 x 405	440–470	370–390
476C00=SK639	Terra 455 x 430	440–470	400–420
476C00=SK602	Terra 455 x 455	440–470	430–450
476C00=SK635	Terra 455 x 505	440–470	460–480
476C00=SK636	Terra 505 x 405	480–520	370–390
476C00=SK605	Terra 505 x 455	480–520	430–450
476C00=SK637	Terra 505 x 505	480–520	460–480
476C00=SA620	Sondergröße 505 x 430	480–520	400–420

Sondergrößen (Preis und Lieferzeit auf Anfrage)

Sitzkissen



Evolight | Comfort Sitzkissen

HMV-Nr. 11.39.01.2005

Verbessertes Mikroklima plus Sitzkomfort

Vorteile

- Verbesserte Druckverteilung durch Würfelstruktur
- Optimale Regulierung des Mikroklimas durch Verwendung von atmungsaktiven Abstandsgewirke bei Aufleger und Bezug
- Hoher Sitzkomfort verbunden mit niedriger Sitzhöhe

Eigenschaften

- Kissen aus sehr dichtem, hochelastischem, 60 mm starkem Schaumstoff
- Würfelige Oberfläche mit Lücken zwischen den Zellen für optimale Zellenbewegung
- Verbessertes Mikroklima dank Abstandsgewirkeinsatz
- Abgerundete Kissenrückseite für Rollstühle mit Rückenbespannung
- Gewicht: 0,85 kg (400 x 400 mm)
- Kissendicke: 60 mm
- Max. Benutzergewicht: 125 kg
- Außenbezug aus Abstandsgewirke

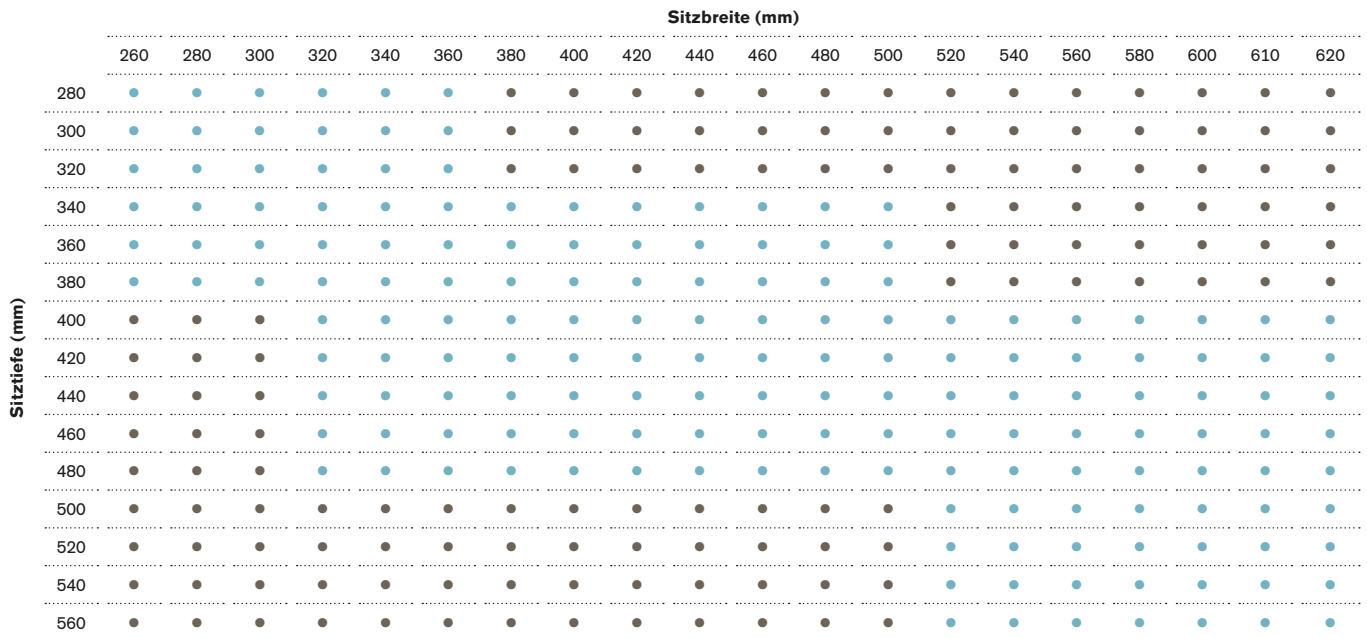

Bestell-Nr. Sitzkissen: 476C00=SK350

- Standardgrößen
- Sondergrößen (Preis und Lieferzeit auf Anfrage)

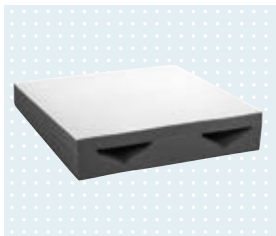

ConturGel | Comfort Sitzkissen

Keilförmiges Kissen für zusätzliche Stabilität

Vorteile

- Weniger Rutschen nach vorn durch Keilform
- Ideal bei auf das Kreuzbein verlagert Sitzhaltung (Beckenneigung nach hinten, z.B. bei Senioren)
- Förderung der lateralen Stabilität durch V-förmige Oberschenkelmulden

Eigenschaften

- Keilförmiges Sitzkissen
- Automatische Formanpassung für laterale und mediale Oberschenkelpositionierung
- TechnoGel-Deckschicht zur Minimierung der Scherkräfte
- Küssendicke: vorn 110 mm, hinten 60 mm
- Gewicht: 1,1 kg (400 x 400 mm)
- Max. Benutzergewicht: 150 kg
- Wasserabweisender Dartex-Bezug

		Sitzbreite (mm)									
		280	300	320	340	360	380	400	420	440	460
Sitztiefe (mm)	280	•	•	-	-	-	-	-	-	-	-
	300	•	•	-	-	-	-	-	-	-	-
	320	•	•	•	•	-	-	-	-	-	-
	340	-	-	•	•	-	-	-	-	-	-
	360	-	-	•	•	•	•	-	-	-	-
	380	-	-	-	-	•	•	-	-	-	-
	400	-	-	-	-	•	•	•	•	-	-
	420	-	-	-	-	-	-	•	•	-	-
	440	-	-	-	-	-	-	•	•	•	•
	460	-	-	-	-	-	-	-	-	•	•
480	-	-	-	-	-	-	-	-	•	•	

Bestell-Nr. Sitzkissen: 476C00=SK300

- Standardgrößen

Sitzkissen

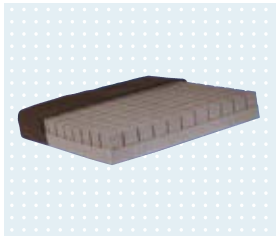

Cubic Foam | Comfort Sitzkissen

HMV-Nr. 11.39.01.2009

Einfaches Druckverteilungsprinzip

Vorteile

- Verbesserte Druckverteilung und Scherkraftverringerung dank Würfelstruktur
- Hoher Komfort bei gleichzeitig niedriger Sitzhöhe

Eigenschaften

- Kissen aus sehr dichtem, 50 mm starkem, hochelastischem Schaumstoff
- Würfelige Oberfläche mit Lücken zwischen den Zellen für optimale Zellenbewegung
- Kissenstärke: 50 mm
- Gewicht: 0,65 kg (400 x 400 mm)
- Max. Benutzergewicht: 150 kg
- Wasserabweisender Dartex-Bezug

		Sitzbreite (mm)																		
		260	280	300	320	340	360	380	400	420	440	460	480	500	520	540	560	580	600	
Sitztiefe (mm)	280	•	•	•	•	•	•	•	•	•	•	•	•	•	•	•	•	•	•	
	300	•	•	•	•	•	•	•	•	•	•	•	•	•	•	•	•	•	•	•
	320	•	•	•	•	•	•	•	•	•	•	•	•	•	•	•	•	•	•	•
	340	•	•	•	•	•	•	•	•	•	•	•	•	•	•	•	•	•	•	•
	360	•	•	•	•	•	•	•	•	•	•	•	•	•	•	•	•	•	•	•
	380	•	•	•	•	•	•	•	•	•	•	•	•	•	•	•	•	•	•	•
	400	•	•	•	•	•	•	•	•	•	•	•	•	•	•	•	•	•	•	•
	420	•	•	•	•	•	•	•	•	•	•	•	•	•	•	•	•	•	•	•
	440	•	•	•	•	•	•	•	•	•	•	•	•	•	•	•	•	•	•	•
	460	•	•	•	•	•	•	•	•	•	•	•	•	•	•	•	•	•	•	•
	480	•	•	•	•	•	•	•	•	•	•	•	•	•	•	•	•	•	•	•
	500	•	•	•	•	•	•	•	•	•	•	•	•	•	•	•	•	•	•	•
	520	•	•	•	•	•	•	•	•	•	•	•	•	•	•	•	•	•	•	•
	540	•	•	•	•	•	•	•	•	•	•	•	•	•	•	•	•	•	•	•

Bestell-Nr. Sitzkissen: 476C00=SK100

- Standardgrößen
- Sondergrößen (Preis und Lieferzeit auf Anfrage)



Inkontinenzbezug

Der Inkontinenzbezug ist für die folgenden sechs Sitzkissen erhältlich, und passt unter alle Textilbezüge, direkt um den Schaumstoff.

Inkontinenzbezug	Dazu passende Sitzkissen					
	Terra	Terra Aquos	Terra Flair	Cloud	Advantage	Z-Flo
476C00=SK461	476C00=SK631	476C00=SK681	–	476C00=FFC12x12	476C00=AC14x14	476C00=Z15x16
476C00=SK450	476C00=SK608	476C00=SK658	476C00=SK878	–	476C00=AC14x16	–
476C00=SK451	476C00=SK606	476C00=SK656	476C00=SK876	476C00=FFC14x14	476C00=AC15x15 476C00=AC15x16	476C00=Z16x16 476C00=Z16x18
476C00=SK452	476C00=SK601	476C00=SK651	476C00=SK871	476C00=FFC15x15	476C00=AC16x16	476C00=Z16.5x16.5
476C00=SK458	476C00=SK640	476C00=SK690	476C00=SK879	476C00=FFC14x16 476C00=FFC15x16	476C00=AC16x16.5	–
476C00=SK453	476C00=SK604	476C00=SK654	476C00=SK874	–	476C00=AC16x18	–
476C00=SK462	476C00=SK632	476C00=SK682	476C00=SK882	–	–	–
476C00=SK463	476C00=SK633	476C00=SK683	476C00=SK883	–	476C00=AC16.5x16	476C00=Z18x16 476C00=Z18x16.5 476C00=Z18x18
476C00=SK459	476C00=SK638	476C00=SK688	476C00=SK888	476C00=FFC16x16	476C00=AC16.5x16.5	–
476C00=SK454	476C00=SK607	476C00=SK657	476C00=SK877	476C00=FFC16x16.5	476C00=AC17x18	–
476C00=SK464	476C00=SK634	476C00=SK684	476C00=SK884	476C00=FFC16x18	–	–
476C00=SK455	476C00=SK603	476C00=SK653	476C00=SK873	–	476C00=AC18x16	–
476C00=SK460	476C00=SK639	476C00=SK689	476C00=SK889	476C00=FFC16.5x16	476C00=AC17.5x16.5 476C00=AC18x16.5	–
476C00=SK456	476C00=SK602	476C00=SK652	476C00=SK872	476C00=FC16.5x16.5 476C00=FFC17x17	476C00=AC18x18	–
476C00=SK465	476C00=SK635	476C00=SK685	476C00=SK885	476C00=FFC17x18	–	–
476C00=SK466	476C00=SK636	476C00=SK686	476C00=SK886	–	–	476C00=Z20x18
476C00=SK457	476C00=SK605	476C00=SK655	476C00=SK875	476C00=FC17.5x16.5 476C00=FFC18x16 476C00=FFC18x16.5	–	–
476C00=SK467	476C00=SK637	476C00=SK687	476C00=SK887	476C00=FFC18x18 476C00=FFC19x18	–	–
476C00=SK468	–	–	–	476C00=FFC20x16 476C00=FFC20x18 476C00=FFC22x16 476C00=FFC22x18 476C00=FFC22x20 476C00=FFC18x20	–	–

Feste Sitz- und Rückensysteme



Baxx | Rückensysteme

Komfort, Stabilität und einfaches Handling

Die Baxx AL-Serie (Rückenhöhe 250/330/410 mm) mit ihren Ausschnitten für die Schulterblätter bietet große Bewegungsfreiheit und ist somit besonders gut für aktive Nutzer geeignet. Die Baxx AFT-Serie (Rückenhöhe 460/510 mm) bietet dem Nutzer Unterstützung im Bereich der Schulterblätter und damit ein Maximum an Stabilität.

Vorteile

- Ergonomisch geformte, feste Rückenschale für hohe Stabilität
- Große Aussparungen sorgen für ein geringes Gewicht und ein vereinfachtes Handling
- Gepolsterte Rückenoberkante für ein angenehmes Sitzgefühl in allen Alltagssituationen
- Verschiedene Höhen und Konturen ermöglichen eine individuelle Anpassung an die Bedürfnisse des Nutzers
- Aluminiumrücken in verschiedenen Rahmenfarben bestellbar
- In Verbindung mit Quick Release und 2-Point Pro für KMP Transport geeignet

Eigenschaften

- Aluminiumrücken in 3 verschiedenen Höhen und 3 verschiedenen Konturen
- Polsterbezug aus atmungsaktivem, schmutzabweisendem 4D-Abstandsgewirke

Optionen Baxx AL

- 5 Montagesets
 - Abnehmbar (Basic Release / Quick Release und 2-Point Pro sind für den KMP-Transport zertifiziert)
 - Fest montiert (2-Point Pro / 4-Point Pro)
- 2 Arten von Seitenpelotten
 - Wegschwenkbar (Gr. S / M / L / XL)
 - Fest montiert (Gr. S / M / L / XL)
- Zugluftschutz mit Reißverschluss
- Transferschlaufe

i Detaillierte Informationen zu den Baxx Rückensystemen sind der speziellen Baxx Broschüre (646D1165=DE) zu entnehmen.

	aktiv			semi aktiv		
	Baxx Aluminiumrücken (AL)			Baxx Aluminiumrücken Flat Top (AFT)		
Rückenbreite	Rückenhöhe	Niedrig 250 mm	Mittel 330 mm	Standard 410 mm	Hoch 460 mm	Extra hoch 510 mm
	250 mm	1 2				
	280 mm	1 2				
	310 mm	1 2	1 2			
	330 mm	1 2	1 2			
	360 mm	1 2	1 2	1 2		
	380 mm	1 2	1 2	1 2		
	410 mm	1 2	1 2	1 2 3	1 2 3	1 2 3
	430 mm	1 2	1 2	1 2 3	1 2 3	1 2 3
	460 mm	1 2	1 2	1 2 3	1 2 3	1 2 3
	480 mm	1 2	1 2	1 2 3	1 2 3	1 2 3
	510 mm	1 2	1 2	1 2 3	1 2 3	1 2 3

Verfügbare Konturen des Baxx-Rückensystems

- 1 Aktiv = 64 mm
- 2 Tief = 100 mm
- 3 Extra tief = 150 mm

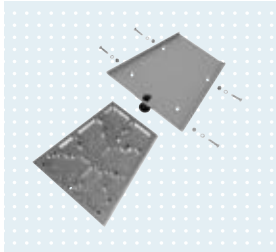

Adapter für Sitzschalen

Adapterart	Art.-Nr.	Maße	Max. Zuladung
Trapezadapter	HR32043590	Breite: 235 mm, Tiefe: 220 mm	75 kg
Sitzschalenadapter parallel, klein	HR32046700	Breite: 235 mm, Tiefe: 175 mm	75 kg
Sitzschalenadapter parallel, groß	HR32046800	Breite: 275 mm, Tiefe: 220 mm	110 kg

* nicht in Verbindung mit Avantgarde CS, CLT, CV



Rollstuhl Anschlussmodul

Art.-Nr.	Sitzbreite
442F2=34	240, 290, 340 mm
442F2=44	390, 440 mm

Dieses Anschlussmodul wird für die Montage von geschäumten Shape-Kissen mit Rahmen auf einem Rollstuhl verwendet. Passend für Rohre mit 22,2 mm und 25 mm Durchmesser. Das Anschlussmodul ist durch Verstellen der vorderen Haken winkelverstellbar. Durch die leicht bedienbaren Fallsperren ist es schnell abnehmbar – dadurch bleibt der Rollstuhl faltbar.

► Sitze und Sitzsysteme, Rückensysteme



Montageset für Sitzplatte

Art.-Nr.

442H3

Das Montageset kann in Verbindung mit einer nach Maß gefertigten Kunststoff- oder Holzplatte an Rollstühle mit einem Rohrdurchmesser (Rohre von der Sitzbespannung/ Kreuzstrebe) von 22,2 mm oder 25 mm befestigt werden. Die Konstruktion ist winkelverstellbar.

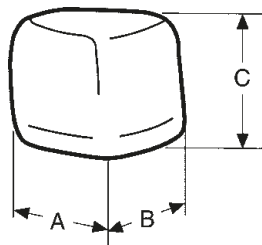

Abduktionskeil

Art.-Nr.

446C1=1-7

Größe

A 135 mm, B 100 mm, C 100 mm

Der Abduktionskeil kann zusammen mit dem Montageset per Druckknopf nach unten abgeschwenkt werden. Die Befestigung ist nur an festen Sitzrahmen bzw. -platten möglich.



Montageset für Abduktionskeil

Art.-Nr.

476N52=SK001

▶ Notizen

A series of horizontal dotted lines for taking notes.





Rollstuhlzubehör

„Mehr Freiheit geht immer“

Wer auf einen Rollstuhl angewiesen ist, muss mit Einschränkungen leben (lernen). Die Entwickler bei Ottobock versuchen Tag für Tag, die Grenzen weiter hinauszuschieben, mehr Mobilität und Selbstständigkeit zu ermöglichen. Das Zubehör spielt hierfür eine wesentliche Rolle, weil sich Rollstühle damit der individuellen Situation vieler Nutzer anpassen lassen.

Das beste Beispiel sind die Wheelblades (Seite 92) von Erfinder Patrick Mayer, der inkomplett querschnittsgelähmt und auf den Rollstuhl angewiesen ist. „Es hat mich immer sehr traurig gemacht, dass ich bei Schneefall so stark in meiner Mobilität eingeschränkt wurde und mir genau überlegen musste, wie ich wohin komme. Und das, obwohl ich den Winter und den Schnee immer geliebt habe.“

Deshalb entwickelte er die Wheelblades: Skier für Rollstühle und Kinderwagen. Mit nur einem Klick lassen sich die Steuerräder auf Kufen befestigen und können so nicht mehr im Schnee einsinken. „Mit den Wheelblades habe ich mir den Traum von mehr Freiheit erfüllt.“

Und mehr Freiheit, das wissen die Entwickler von Ottobock, geht mit dem richtigen Zubehör immer.

Rutschbretter

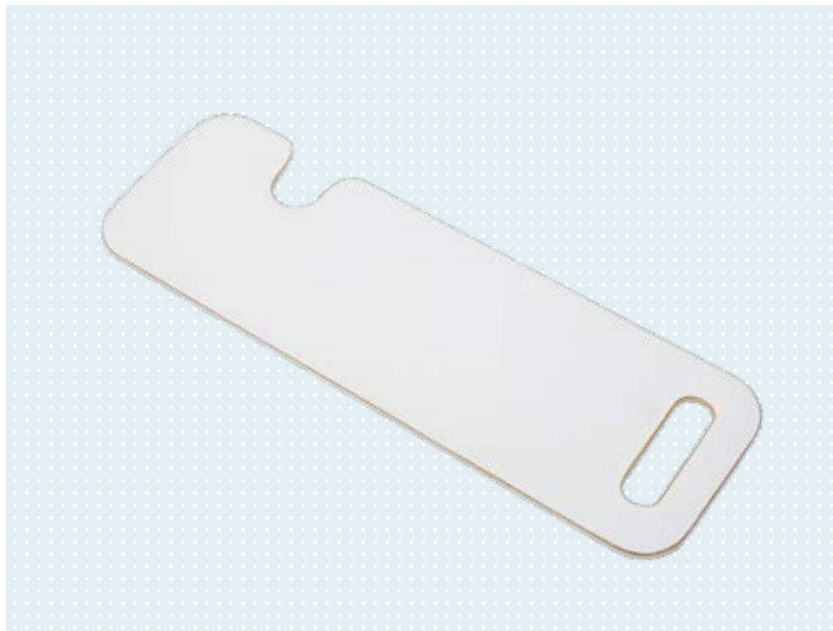

Im Alltag ergeben sich immer wieder Situationen, in denen man umsetzen muss: vom Bett in den Rollstuhl oder ins Auto oder vom Rollstuhl auf einen Stuhl. Unsere hochwertigen Rutschbretter erleichtern den Transfer, wann und wo immer der Nutzer will.

Dafür kann der Nutzer das passende Modell aus unserem breit gefächerten Angebot wählen: Rutschbretter mit diversen Grifföffnungen und Aussparungen sowie in verschiedene Breiten und Größen.

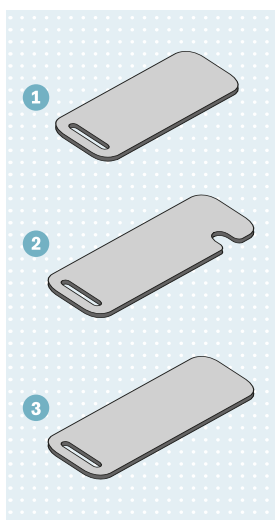

Rutschbretter

Art.-Nr.	Größe
1 RR17.016.00.000	600x230 mm
2 RR17.041.00.000	700x230 mm
3 RR17.039.00.000	700x230 mm
RR17.014.00.000	Rutschbrett nach Maß/Sonderanfertigung

Zubehör



Greifhilfen für Tetraplegiker

Art.-Nr.	Farbe	Größe	
481S00=LT101	Schwarz	Standard	links
481S00=RT101	Schwarz	Standard	rechts



Cupholder komplett

Art.-Nr.
471S71=SK035



Tasche für Mobiltelefon

Art.-Nr.
481S00=ST102

Wheelblades



Mit den Wheelblades von Erfinder Patrick Mayer ist man jetzt in der Winterwelt mobil. Diese hochwertigen Skier verhindern das Einsinken und erlauben eine bessere Steuerung. Alle marktgängigen Rollstühle und Kinderwagen weltweit lassen sich mit einem einzigen Klick auf den Kufen befestigen.

Hauptmerkmale

- Mehr Freiheit, mehr Aktivität
- Für alle gängigen Rollstuhlmodelle weltweit
- Binnen Sekunden zu befestigen
- Einfache Steuerung, gute Lenkung
- Leicht, handlich, transportabel
- Problemlos auch beim Schieben

Art.-Nr. 481S00=SK0*

Wheelblades bzw. Wheelblades XL sind hochwertige kleine Skier für Rollstühle und Kinderwagen. Die kleinen Vorderräder des Rollstuhls oder des Kinderwagens werden auf den Kufen befestigt. Wie bei Skiern gibt es auch eine Bindung für unterschiedliche Größen. Die Wheelblades bzw. Wheelblades XL passen an alle gängigen Rollstühle, Kinderwagen und Reha-Buggies weltweit (von Radbreite 18 mm bis 60 mm). Mit einem Klick sind die Räder befestigt.



Wheelblades

Art.-Nr.	Größe
481S00=SK090	Wheelblades
471S00=SK050	Wheelblades XL für Reha-Buggies (z.B. Kimba Neo)

Anleitung



• Wheelblades vor den Rollstuhl legen, ...



• heranfahren und ...



• Vorderräder in die Bindung einstellen, ...



• Raster zuklappen und losfahren!

Speichenschützer

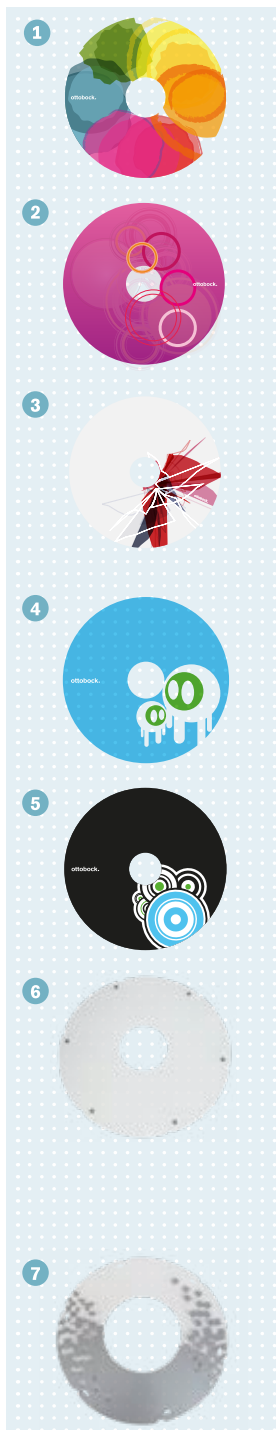

1 Motiv Spectrum*

Art.-Nr.	Reifengröße
481G00=SK763	22", komplett
481G00=SK764	24", komplett

2 Motiv Miracle*

Art.-Nr.	Reifengröße
481G00=SK773	22", komplett
481G00=SK777	24", komplett

3 Motiv Network*

Art.-Nr.	Reifengröße
481G00=SK783	22", komplett
481G00=SK787	24", komplett

4 Motiv Robots*

Art.-Nr.	Reifengröße
481G00=SK793	20", komplett
481G00=SK794	22", komplett

5 Motiv Graphics*

Art.-Nr.	Reifengröße
481G00=SK765	22", komplett
481G00=SK766	24", komplett

6 Motiv transparent*

Art.-Nr.	Reifengröße
481G00=SK722	20", komplett
481G00=SK733	20", exzentrisch**
481G00=SK712	22", komplett
481G00=SK702	24", komplett

7 Motiv Dekor*

Art.-Nr.	Reifengröße
493G39=SK023	22", komplett
493G39=SK022	24", komplett

* Beinhaltet Speichenschutz und Montagematerial, ** für asymmetrisch eingespeichtes Trommelbremsrad

Kopfstützen und Montagesets

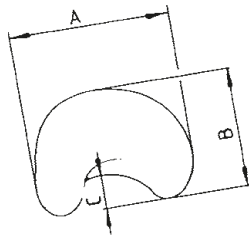

Kombinierte Kopf-Nackenstütze

Art.-Nr.	Größe
430C1=1-7 (groß)	A=220 mm, B=130 mm, C=90 mm
430C1=3-7 (klein)	A=180 mm, B=115 mm, C=55 mm

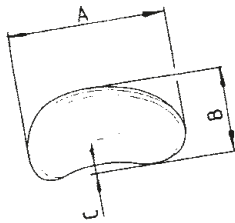

Kopfstütze

Art.-Nr.	Größe
430H1=1-7 (groß)	A=290 mm, B=150 mm, C=50 mm
430H1=3-7 (klein)	A=250 mm, B=100 mm, C=50 mm

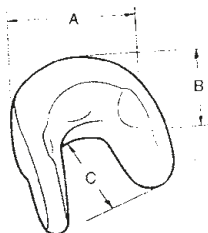

Kopf-Nackenstütze mit lateraler Unterstützung

Art.-Nr.	Größe
430C2=1-7 (groß)	A=220 mm, B=130 mm, C=130 mm
430C2=3-7 (klein)	A=180 mm, B=115 mm, C=90 mm

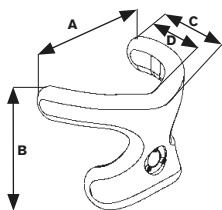

X-förmige Nackenstütze

Art.-Nr.	Größe
430C3=1-7 (groß)	A=220 mm, B=195 mm, C=160 mm, D=130 mm
430C4=1-7 (klein)	A=203 mm, B=147 mm, C=110 mm, D=85 mm

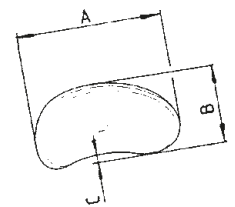

Kopfstütze mit ABS-Außenschale / Soft-Kopfstütze

Art.-Nr.	Größe
430H2=1-7 (groß)	A=280 mm, B=90 mm, C=76 mm
430H2=3-7 (klein)	A=190 mm, B=150 mm, C=50 mm

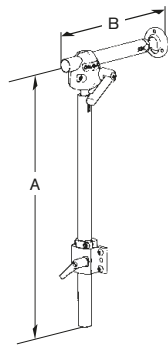

Mehrachsiges Montageset, gerade

Art.-Nr.	Farbe	Maße
476L52=SK025	Schwarz	A=400 mm, B=200 mm

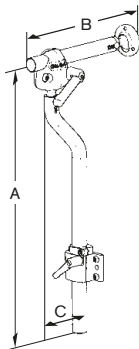

Mehrachsiges Montageset, gekröpft

Art.-Nr.	Farbe	Maße
476L52=SK015	Schwarz	A=400 mm, B=200 mm, C=70 mm

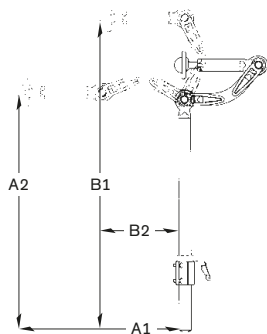

Montageset „Goose Neck“

Art.-Nr.	Farbe	Maße
476L52=SK035	Schwarz	A1=273 mm, A2=390 mm, B1=512 mm, B2=140,7 mm

Die Montagesets für Kopfstützen sind in Verbindung mit den verschiedenen Ottobock-Kopfstützen zur Befestigung an unterschiedlichen Rollstühlen und Sitzschalensystemen verwendbar.

Kopfstützen lassen sich über das Rollstuhlmontageset oder das klinische Montageset an viele Rollstühle adaptieren.

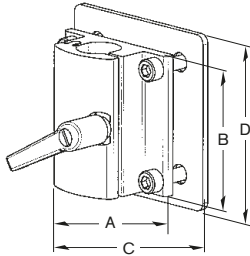

Klemmschelle, verstärkt (zur Montage an Sitzschalen)

Art.-Nr.	Farbe	Maße
477L52=SK055	Schwarz	A=63,5 mm, B=63,5 mm, C=80,0 mm, D=80,0 mm



S.T.S.-Schelle, einzeln

Art.-Nr.	Farbe	Rohrdurchmesser
434H1=3/4-7	Schwarz	19,0 mm
434H1=7/8-7	Schwarz	22,2 mm
434H1=1-7	Schwarz	25,0 mm

Diese Klemmschelle kann am Rollstuhl befestigt werden ohne Änderungen vorzunehmen. Für Ottobock-Rollstühle werden S.T.S.-Schellen für Rohrdurchmesser von 25 mm benötigt.



S.T.S.-Schelle klein, einzeln

Art.-Nr.	Farbe	Rohrdurchmesser
477D52=SK036	Schwarz	3/4"=19,0 mm
477D52=SK042	Schwarz	7/8"=22,2 mm
477D52=SK030	Schwarz	1"=25,0 mm

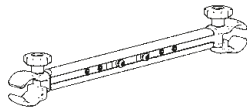

Klinisches Montageset

Art.-Nr.	Farbe	Rollstuhlbreite
476D52=SK085	Schwarz	310–370 mm
476D52=SK065	Schwarz	380–420 mm
476D52=SK015	Schwarz	430–530 mm
476D52=SK025	Schwarz	540–640 mm

Das Klinische Montageset wird häufig als einfaches Montageset eingesetzt. Die Montagevorrichtung ist leicht auf die Schiebegriffe von Rollstühlen der Sitzbreiten 310 bis 640 mm anzubringen.

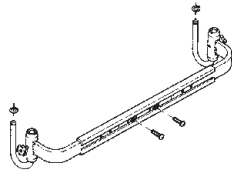

Montageset

Art.-Nr.	Farbe	Rollstuhlbreite
476D52=SK035	Schwarz	170–420 mm*
476D52=SK045	Schwarz	400–540 mm
476D52=SK055	Schwarz	520–630 mm

Das Rollstuhlmontageset lässt sich mit den S.T.S.-Schellen an Rückenrohren von Rollstühlen anbringen. Hierzu stehen drei unterschiedliche Größen zur Verfügung, die Sitzbreiten von 180 bis 620 mm abdecken. Dank der einfachen Montage bleibt der Rollstuhl jederzeit faltbar. (S.T.S.-Schellen müssen zusätzlich bestellt werden – es werden zwei Stück benötigt.)

* Für die Größen 476D52=SK030/SK035 bitte nur die kleinen S.T.S.-Schellen verwenden.

▶ Notizen

A series of horizontal dotted lines for taking notes.

Bruststützen und Zubehör

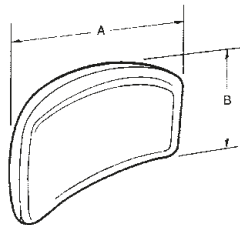

Seitliche Thorakal-Stütze (S.T.S.)

Art.-Nr.	Größe
434P1=1-7 (groß)	A=180 mm, B=110 mm
434P1=2-7 (mittel)	A=130 mm, B=90 mm
434P1=3-7 (klein)	A=120 mm, B=75 mm

Die in drei Größen angebotenen S.T.S.-Pelotten stützen lateral, effektiv und bequem den Rumpf. Obwohl sie vorgeformt sind, ist eine individuelle Anpassung durch Nachbiegen am Thorax möglich. Die Pelotten sind durch Arretierung gegen Verdrehen gesichert und können durch Anheben gelöst und weggedreht werden. Sie sind für die meisten handelsüblichen Rollstühle verwendbar.

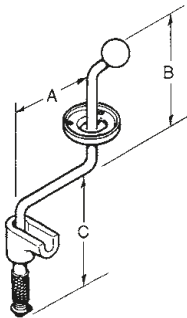

S.T.S.-Montageset, Standard

Art.-Nr.	Montageseite	Farbe	Maße
434F1=L-7	links	Schwarz	A=75 mm
434F1=R-7	rechts		B=100 mm
			C=90 mm

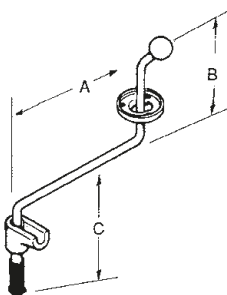

S.T.S.-Montageset, verlängert

Art.-Nr.	Montageseite	Farbe	Maße
434F2=L-7	links	Schwarz	A=150 mm
434F2=R-7	rechts		B=100 mm
			C=90 mm

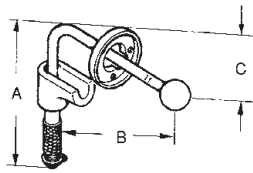

S.T.S.-Montageset, gekröpft

Art.-Nr.	Montageseite	Farbe	Maße
434F3=L-7	links	Schwarz	A=110 mm
434F3=R-7	rechts		B=95 mm
			C=45 mm

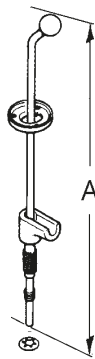

Kugel mit Stange

Art.-Nr.	Farbe	Maße
434F4=7	Schwarz	A=470 mm

Durch Biegen und Abrunden kann ein S.T.S.-Montageset genau nach den Bedürfnissen des Patienten angefertigt werden. Zum Anpassen wird das Schränkwerkzeug 711S6 verwendet.



Schränkwerkzeug

Art.-Nr.
711S6

Mithilfe des Schränkwerkzeuges kann ein maßgefertigtes Montageset für die S.T.S.- oder B.T.S.-Pelotten hergestellt werden.



Befestigungsteil

Art.-Nr.	Farbe
434H4=7	Schwarz

Das Befestigungsteil erlaubt die Montage von S.T.S.-Montagesets an Standardrollstühle mit verschraubter Rückenbespannung oder an feste, auch individuelle Rückensysteme/Sitzschalen.

Armpositionierungen

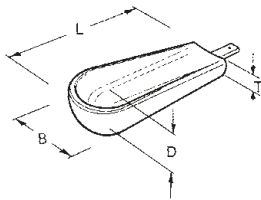

Unterarmschale

Art.-Nr.	Größe
436A2=3-7 (klein)	L=205 mm, B=105 mm, D=40 mm, T=25 mm
436A2=2-7 (mittel)	L=290 mm, B=120 mm, D=45 mm, T=25 mm
436A2=1-7 (groß)	L=355 mm, B=120 mm, D=45 mm, T=25 mm

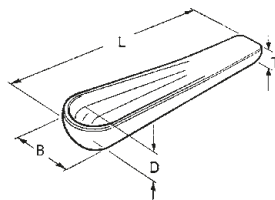

Unterarmschale, einteilig

Art.-Nr.	Größe
436A3=2-7	L=460 mm, B=120 mm, D=45 mm, T=25 mm

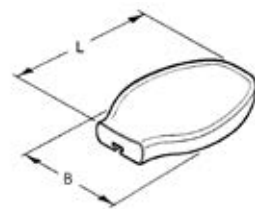

Handauflagen, flach

Art.-Nr.	Größe
436P5=1-7	L=230 mm, B=140 mm
436P5=2-7	L=180 mm, B=115 mm

Die Handauflagen können in Verbindung mit den Ottobock-Modularunterarmlehnen montiert werden. Wenn keine besonderen Handauflageformen notwendig sind, können die flachen Handauflagen von Vorteil sein. Diese sind auch als Basis für Sonderanfertigungen zu verwenden. Da die Modularhandauflagen in verschiedenen Ausführungen angeboten werden, kann ein Therapeut oder Techniker individuell entscheiden, welche Ausführung den Bedürfnissen des Patienten entspricht. Ein Gurtsatz mit Klettverschluss kann mit den Unterarmschalen kombiniert werden. Die Handauflagen werden aus Polyurethanschäum hergestellt.

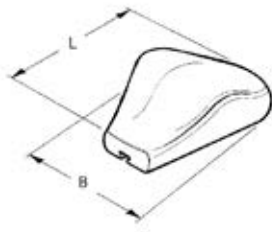

Handauflagen, gewölbt

Art.-Nr.	Montageseite	Größe
436P2=L1-7	links	L=235 mm, B=165 mm
436P2=R1-7	rechts	
436P2=L2-7	links	L=205 mm, B=145 mm
436P2=R2-7	rechts	

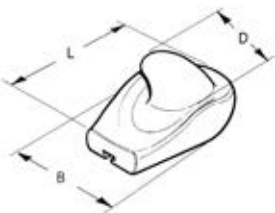

Handauflage, Ballgriff

Art.-Nr.	Montageseite	Größe
436P3=L1-7 (groß)	links	L=190 mm, B=145 mm, D=90 mm
436P3=R1-7 (groß)	rechts	
436P3=L2-7 (klein)	links	L=180 mm, B=130 mm, D=80 mm
436P3=R2-7 (klein)	rechts	

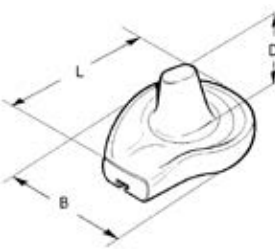

Handauflage, Kegelgriff

Art.-Nr.	Montageseite	Größe
436P4=L1-7 (groß)	links	L=200 mm, B=130 mm, D=90 mm
436P4=R1-7 (groß)	rechts	
436P4=L2-7 (klein)	links	L=200 mm, B=130 mm, D=70 mm
436P4=R2-7 (klein)	rechts	

Plantar- bzw. Dorsal-Flexion kann durch Biegen der Verbindungsschiene erzielt werden.



Rollstuhlarmllehne

Art.-Nr.	Größe
436A4=1-7 (Standard)	A=360 mm, B=60 mm
436A4=2-7 (Desk)	A=260 mm, B=60 mm

Diese Armllehnen wurden konstruiert, um beschädigte oder unbequeme Armllehnen an Standardrollstühlen zu ersetzen. Sie sind leicht auszutauschen und in zwei Größen lieferbar. Die Standardlänge lässt sich an Rollstuhlarmllehnen mit einer Bohrlochdistanz von 225 mm und die Deskarmlehne bei einer Bohrlochdistanz von 85 mm anbringen.



Armllehne mit Seitenteil

Art.-Nr.	Größe
436A33=1-7	L=360 mm, B=90 mm, H=200 mm

Für zusätzlichen Komfort haben die Armllehnen mit seitlicher Verkleidung eine breite Oberfläche mit durchgehender Verkleidung. Sie wurden konstruiert, um die Standardrollstuhlarmllehne mit einer Bohrlochdistanz von 225 mm zu ersetzen.

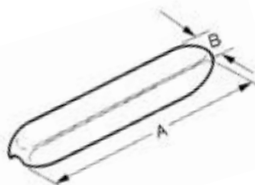

Abgerundete Armllehne

Art.-Nr.	Größe
436A5=1-7 (Standard)	A=360 mm, B=70 mm
436A5=2-7 (Desk)	A=260 mm, B=70 mm

Im Gegensatz zu den Standardarmlehnen schaffen abgerundete Armllehnen bessere Konturen und abgerundete Oberflächen. Beide lieferbaren Größen sind dabei problemlos an Standardarmlehnen anzubringen. Standard- und Deskarmlehne können auf Armllehnen mit einer Bohrlochdistanz von 225 mm bzw. von 85 mm montiert werden.



Armauflage

Art.-Nr.	Größe
481E09=SK012	A=270 mm, B=55 mm
481E09=SK013	A=235 mm, B=55 mm

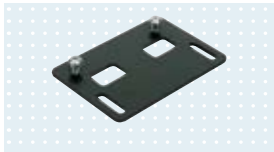

Justierplatte

Art.-Nr.

436H1=7

Die Justierplatte ermöglicht eine Axialverstellung der gesamten Modular-Armlehneneinheit – beliebig nach links oder rechts um ca. 30 mm.



Halter für Dreheinheit

Art.-Nr.

Montageseite

481E45=LK140

links

481E45=RK140

rechts

481E61=LK140

links

481E61=RK140

rechts

481E64=LK052

links

481E64=RK052

rechts

Der Halter wird benötigt, um die Dreheinheit für Unterarmschalen an folgenden Desk-Seitenteilen zu befestigen:

481E45=PK052/PK054/PK064/PK090/PK100/PK110/PK119/PK120

481E61=PK001

481E64=PK009/PK010/PK064/PK065/PK209/PK210/PK264/PK265



Dreheinheit für Unterarmschale

Art.-Nr.

Farbe

Rohrdurchmesser

476E52=SK015

Schwarz

19 mm

476E52=SK025

Schwarz

20 mm

476E52=SK035

Schwarz

22,2 mm

476E52=SK045

Schwarz

25,4 mm

Die Unterarmwinkelstellung ermöglicht eine Einstellung von 0° auf 12,5° bzw. 25°. Horizontal sind zwei Drehverstellfunktionen wählbar:

a) Frei, stufenlos, wobei der Arretierungsstift angehoben und um 180° gedreht wird.

b) Stufenweise um ca. 15°, wobei der Arretierungsstift in Rasterstellung gebracht werden muss.

Alle Ottobock-Modulararmschalen können an dieser Dreheinheit befestigt werden. Die Dreheinheit kann auf der linken und rechten Seite des Rollstuhls angebracht werden. Standardmäßig wird sie in der Ausführung rechts geliefert. Durch wenige Modifikationen kann sie links verwendet werden.

Achtung: Die Armlehnenhöhe wird durch die Verwendung der Dreheinheit um ca. 30 mm angehoben. Dies kann durch den Einbau einer höhenverstellbaren Armlehne ausgeglichen werden. Für das Desk-Seitenteil des Avantgarde sind Dreheinheiten für Rohrdurchmesser von 19 mm notwendig. Für die Start-Serie ist ein Rohrdurchmesser von 20 mm erforderlich.

Fuß- und Beinpositionierungen



Wadenstütze

Art.-Nr.	Größe	Gewicht
440P2=1-7	B=164 mm, H=230 mm	550–560 g
440P1=1-7	B=167 mm, H=230 mm	630–640 g

Die Wadenstütze kann mithilfe von S.T.S.-Schellen (434H1) und einem Montageset (434F3) an jeden Rollstuhl angebracht werden. Dieses System bietet den Vorteil, dass die Wadenplatten sowohl nach hinten als auch nach vorn weggedreht werden können. Die Wadenplatten sind anatomisch geformt, weich gepolstert und dadurch bequem.

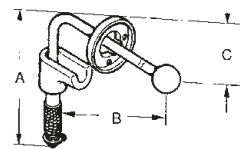

S.T.S.-Montageset, gekröpft

Art.-Nr.	Größe	Farbe	Maße
434F3=L-7	links	Schwarz	A=110 mm B=95 mm
434F3=R	rechts	Schwarz	C=45 mm



S.T.S.-Schelle, einzeln

Art.-Nr.	Farbe	Rohrdurchmesser
434H1=3/4-7	Schwarz	19,0 mm
434H1=7/8-7	Schwarz	22,2 mm
434H1=1-7	Schwarz	25,0 mm

Diese Klemmschelle kann am Rollstuhl befestigt werden ohne Änderungen vorzunehmen. Für Ottobock-Rollstühle werden S.T.S.-Schellen für Rohrdurchmesser von 25 mm benötigt.

Die Fußschalen bieten einen bequemen und sicheren Halt. Sie können sowohl für Sitzsysteme als auch Rollstühle verwendet werden. Bei Standard-Rollstühlen werden die Fußschalen direkt auf die vorhandenen Beinstützen montiert. Die Fußschale besteht aus einer ABS-Schale und einem Polster aus weichem PU-Schaum. Polster und Schalen müssen separat bestellt werden. Ottobock bietet die Fußschalen in zwei Ausführungen (groß und mittel) an, beide mit 90°-Winkel.

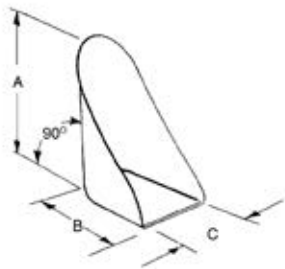

Fußschale, bestehend aus Fußkasten und Polster PU-Schaum

Art.-Nr.	Größe
440R9=1-7 (groß)	A=325 mm, B=255 mm, C=185 mm
440R9=2-7 (mittel)	A=220 mm, B=255 mm, C=150 mm

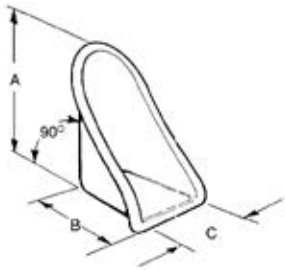

Polster (PU-Schaum)

Art.-Nr.	Größe
440C2=1-7 (groß)	A=325 mm, B=255 mm, C=185 mm
440C2=2-7 (mittel)	A=220 mm, B=255 mm, C=150 mm





Sonderbau

„Grenzen, die wir überwinden können“

René ist seit über 20 Jahren Rollstuhlfahrer – und Entwickler bei Ottobock: „Wenn du zwanzig Jahre Erfahrung mit Rollstühlen hast, weißt du, worauf es ankommt: die Dimensionen, das Gewicht und alles, was du im Alltag brauchst.“

Menschen wie René sind dafür verantwortlich, dass Ottobock auch bei schwierigen Krankheitsbildern eine optimale Versorgung gewährleisten kann. „Wir wissen ja selbst ganz genau, was bei der Entwicklung zu beachten ist; ob du harte Kanten brauchst oder ein leichtes Gewicht.“

Dennoch kann auch die Entwicklungsabteilung von René nicht alle Bedürfnisse erfüllen. Wo variable Modulsysteme aufgrund besonderer persönlicher Einschränkungen an ihre Grenzen stoßen, kommt das Team vom Sonderbau zum Zug. Weil wir von Ottobock wirklich jedem ein Höchstmaß an Bewegungsfreiheit geben möchten.

Der Sonderbau entwickelt individuelle Lösungen für manuelle und Elektrorollstühle, für elektrische Adaptionen und Sitzsysteme. Genaue Kontrollen und detaillierte Prüfungen gewährleisten die Qualität der Sonderanfertigungen. Zusätzlich sichern wir Sanitätshäuser und Patienten mit einer Konformitätserklärung ab.

Für René ist die Arbeit des Sonderbaus Ansporn für die Entwicklung neuer Standardmodelle: „Wir lernen von diesen Spezialisten jeden Tag jede Menge. Da sind immer wieder Grenzen, die wir überwinden können.“

Vielfältige individuelle Lösungen

Wo immer Produkte oder Verfahren „von der Stange“ nicht mehr weiterhelfen, tun wir es: Der Sonderbau bei Ottobock versucht, denen gerecht zu werden, deren Bedürfnisse noch mehr individualisiert werden müssen. Das können Sonderpolsterungen, spezielle Steuerungen, Modifikationen der Beinstützen oder viele andere Modifikationen sein.

Für den Anwender ein Plus an Wohlbefinden. Er erhält größtmögliche Selbstständigkeit und individuelle Freiheit. Für Techniker und Therapeuten eine große Unterstützung ihrer Arbeit.

Und so funktioniert's

Ein Kompetenzteam aus Konstrukteuren, Ingenieuren, Technikern und Mechanikern prüft individuell, was und wie der Sonderbau umgesetzt werden kann. Sie suchen für jedes einzelne Problem eine maßgeschneiderte Lösung. Wenn nötig, holen wir auch Fachleute aus anderen Disziplinen hinzu wie Produktspezialisten, Therapeuten und Versorger.

Dabei versuchen wir, das Problem zuerst durch die Modifikation eines bewährten Standardproduktes zu lösen (auch der Zeit und Kosten wegen). Aber wenn das nicht funktioniert, entwickeln wir auch eine ganz neue, einzigartige Lösung, die bis ins kleinste Detail auf die Bedürfnisse des Anwenders abgestimmt ist.



● Rollstuhl mit manuell wechselbarer LED-Unterbeleuchtung



Avantgarde mit Frontantrieb

Die Serienproduktion manueller Rollstühle mit Frontantrieb ist vor langer Zeit eingestellt worden, jedoch kommen immer wieder Anfragen nach dieser Lösung.

Frontangetriebene Stühle sind mit etwas Übung im Innenbereich sehr manövrierfähig und manche Nutzer haben sich an diese Technik gewöhnt. Für diese spezielle Zielgruppe fertigen wir auf Wunsch Rollstühle mit Frontantrieb im Sonderbau an.



▶ Avantgarde mit Antriebsrädern vorn



▶ Antriebsradadpater vorn



▶ Kniehebelbremse umgedreht hinter dem Antriebsrad montiert



▶ Lenkrollen hinten



Rahmenfarben

„Jetzt wähle ich selbst aus“

Andreas steht auf Hightech, Martin rast gerne durch die Natur, Patrick schiebt den Schnee beiseite, René will Rollstühle besser machen ... Alle Menschen, die wir in diesem Katalog vorstellen – und alle Rollstuhlfahrer da draußen – haben ihre eigenen Leidenschaften, lieben ihr Leben. Ihr Rollstuhl muss dazu passen.

Sie wollen die Wahl haben. Oder wie es Nina ausdrückt: „Früher haben andere für mich entschieden. Jetzt entscheide ich selbst.“ Für manche, wie Nina (Bild links), ist Mode Ausdruck ihrer Individualität. Für andere ist es die Farbe ihres Rollstuhls. Weil er zum Kleid passen – oder ihren Charakter zum Ausdruck bringen soll.

Es gibt so viele Motive wie Leben. Und für jeden die passende Farbe.



▶ Rahmenfarben

Die Geschmäcker sind – zum Glück – verschieden. Dabei spielt die Lieblingsfarbe eine besondere Rolle. Warum also sollten Hilfsmittel dem nicht Rechnung tragen?
Wir von Ottobock tun es jedenfalls. Auch bei der Wahl der Rahmenfarbe.

	Weiß RAL 9016	Signalrot RAL 3001	Tiefschwarz RAL 9005	Tiefschwarz Ral 9005 matt	Tiefschwarz RAL 9005 matt (Struktur)	Pure metal bronze	Sparkle light orange	Pure metal red	Candy red	Vinho sparkle	Eisblau	Sky blue	Pure metal blue	Marine blue
Faltrahmen														
Avantgarde DS /DV	●		●		●	●	●	●	●	●	●	●	●	●
Avantgarde XXL 2	●		●	●		●	●	●	●	●	●	●	●	●
Motus CS /CV	●		●	●		●		●	●	●	●	●	●	●
Zenit	●		●	●	●	●		●	●	●	●	●		●
Zenit CLT	●		●		●		●	●	●	●	●	●		●
Starrrahmen														
Ventus	●		●	●		●	●	●	●	●	●	●	●	●
Zenit R	●		●		●		●	●	●	●	●	●		●
Zenit R CLT	●		●		●		●	●	●	●	●	●		●
Boxrahmen														
Invader / Invader Wave	●		●	●		●		●	●	●	●	●		●
Sportrollstühle														
Invader Basketball														
Sportrollstuhl Pointer	●	●	●	●		●		●	●	●	●	●		●
Invader Rugby (Offensiv/Defensiv)														

● Standardfarbe
● Sonderfarbe

Rahmenfarben von Rollstühlen

RAL-Farben (Pulverbeschichtung)

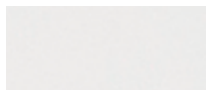

Weiß RAL 9016



Signalrot RAL 3001



Tiefschwarz RAL 9005



Tiefschwarz RAL 9005 matt



Tiefschwarz RAL 9005 matt
(Struktur)

Effektfarben (Pulverbeschichtung)



Pure metal bronze



Sparkle light orange



Pure metal red



Candy red



Vinho sparkle



Eisblau



Sky blue



Pure metal blue



Marine blue



Pure metal green

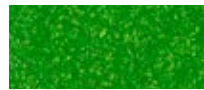

Sparkle granny-smith



Brillant silber



Silber metallic



Anthrazit metallic



Shimano matt

Eloxalfarben



Gold, matt eloxiert



Orange, matt eloxiert



Rot, matt eloxiert



Violett, matt eloxiert



Blau, matt eloxiert



Grün, matt eloxiert



Anthrazit, matt eloxiert



Schwarz, matt eloxiert

Material (ohne Beschichtung)



Aluminium natur



Carbon

▶ Notizen

A series of horizontal dotted lines for taking notes.

Notizen

A series of horizontal dotted lines for writing notes.

Notizen

A series of horizontal dotted lines for taking notes.



Otto Bock Mobility Solutions GmbH
Lindenstraße 13 · 07426 Königsee-Rottenbach/Deutschland
www.ottobock.com

Vertrieb:
Otto Bock HealthCare Deutschland GmbH
Max-Näder-Straße 15 · 37115 Duderstadt
T +49 5527 848-3433 · F +49 5527 848-1460
reha@ottobock.de · www.ottobock.de